

# Quick Start Guide

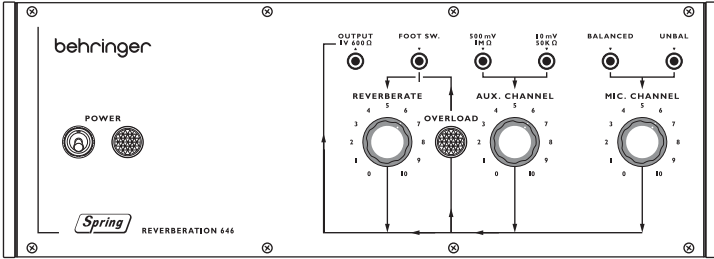

## SPRING REVERBERATION 646

Legendary Spring Reverb with Overload Circuit in Eurorack Format

- EN
- ES
- FR
- DE
- PT
- IT
- NL
- SE
- PL
- JP
- CN

EN

**EN Important Safety Instructions**

**CAUTION**  
RISK OF ELECTRIC SHOCK!  
DO NOT OPEN!  
**ATTENTION**  
RISQUE D'ÉLECTROCUTION!  
NE PAS OUVRIR!

Terminals marked with this symbol carry electrical current of sufficient magnitude to constitute risk of electric shock. Use only high-quality professional speaker cables with ¼" TS or twist-locking plugs pre-installed. All other installation or modification should be performed only by qualified personnel.

**CAUTION**  
This symbol, wherever it appears, alerts you to the presence of uninsulated dangerous voltage inside the enclosure - voltage that may be sufficient to constitute a risk of shock.

**CAUTION**  
This symbol, wherever it appears, alerts you to important operating and maintenance instructions in the accompanying literature. Please read the manual.

**CAUTION**  
To reduce the risk of electric shock, do not remove the top cover (or the rear section). No user serviceable parts inside. Refer servicing to qualified personnel.

**CAUTION**  
To reduce the risk of fire or electric shock, do not expose this appliance to rain and moisture. The apparatus shall not be exposed to dripping or splashing liquids and no objects filled with liquids, such as vases, shall be placed on the apparatus.

**CAUTION**  
These service instructions are for use by qualified service personnel only. To reduce the risk of electric shock do not perform any servicing other than that contained in the operation instructions. Repairs have to be performed by qualified service personnel.

**Warning**

Please refer to the information on the exterior of bottom enclosure for electrical and safety information before installing or operating the device.

1. Please read and follow all instructions and warnings.
2. Keep the apparatus away from water (except for outdoor products).
3. Clean only with dry cloth.
4. Do not block ventilation openings. Do not install in a confined space. Install only according to manufacturer's instructions.
5. Protect the power cord from damage, particularly at plugs and appliance socket.
6. Do not install near any heat sources such as radiators, heat registers, stoves or other apparatus (including amplifiers) that produce heat.
7. Do not defeat the safety purpose of the polarized or grounding-type plug. A polarized plug has two blades with one wider than the other (only for USA and Canada). A grounding-type plug has two blades and a third grounding prong. The wide blade or the third prong are provided for your safety. If the provided plug does not fit into your outlet, consult an electrician for replacement of the obsolete outlet.
8. Protect the power cord from damage, particularly at plugs and appliance socket.
9. Use only attachments and accessories recommended by the manufacturer.



10. Use only specified carts, stands, tripods, brackets, or tables. Use caution to prevent tip-over

when moving the cart/apparatus combination.

11. Unplug during storms, or if not in use for a long period.
12. Only use qualified personnel for servicing, especially after damage.

13. The apparatus with protective earthing terminal shall be connected to a MAINS socket outlet with a protective earthing connection.

14. Where the MAINS plug or an appliance coupler is used as the disconnect device, the disconnect device shall remain readily operable.

15. Avoid installing in confined spaces like bookcases.

16. Do not place naked flame sources, such as lighted candles, on the apparatus.

17. Operating temperature range 5° to 45°C (41° to 113°F).

**LEGAL DISCLAIMER**

Music Tribe accepts no liability for any loss which may be suffered by any person who relies either wholly or in part upon any description, photograph, or statement contained herein. Technical specifications, appearances and other information are subject to change without notice. All trademarks are the property of their respective owners. Midas, Klark Teknik, Lab Gruppen, Lake, Tannoy, Turbosound, TC Electronic, TC Helicon, Behringer, Bugera, Aston Microphones and Coolaudio are trademarks or registered trademarks of Music Tribe Global Brands Ltd. © Music Tribe Global Brands Ltd. 2024 All rights reserved.

**LIMITED WARRANTY**

For the applicable warranty terms and conditions and additional information regarding Music Tribe's Limited Warranty, please see complete details online at [community.musictribe.com/support](http://community.musictribe.com/support).

**ES Instrucciones de seguridad**

Las terminales marcadas con este símbolo transportan corriente eléctrica de magnitud suficiente como para constituir un riesgo de descarga eléctrica. Utilice solo cables de altavoz profesionales y de alta calidad con conectores TS de 6,3 mm o de bayoneta prefijados. Cualquier otra instalación o modificación debe ser realizada únicamente por un técnico cualificado.

Este símbolo, siempre que aparece, le advierte de la presencia de voltaje peligroso sin aislar dentro de la caja; este voltaje puede ser suficiente para constituir un riesgo de descarga.

Este símbolo, siempre que aparece, le advierte sobre instrucciones operativas y de mantenimiento que aparecen en la documentación adjunta. Por favor, lea el manual.

**Atención**  
Para reducir el riesgo de descarga eléctrica, no quite la tapa (o la parte posterior). No hay piezas en el interior del equipo que puedan ser reparadas por el usuario. Si es necesario, póngase en contacto con personal cualificado.

**Atención**  
Para reducir el riesgo de incendio o descarga eléctrica, no exponga este aparato a la lluvia, humedad o alguna otra fuente que pueda salpicar o derramar algún líquido sobre el aparato. No coloque ningún tipo de recipiente para líquidos sobre el aparato.

**Atención**  
Las instrucciones de servicio deben llevarlas a cabo exclusivamente personal cualificado. Para evitar el riesgo de una descarga eléctrica,

no realice reparaciones que no se encuentren descritas en el manual de operaciones. Las reparaciones deben ser realizadas exclusivamente por personal cualificado.

**Advertencia**

Consulte la información en el exterior del recinto inferior para obtener información eléctrica y de seguridad antes de instalar u operar el dispositivo.

1. Por favor, lea y siga todas las instrucciones y advertencias.
2. Mantenga el aparato alejado del agua (excepto para productos diseñados para uso en exteriores).
3. Limpie solo con un paño seco.
4. No obstruya las aberturas de ventilación. No instale en un espacio confinado. Instale solo de acuerdo con las instrucciones del fabricante.
5. Proteja el cable de alimentación contra daños, especialmente en los enchufes y en el tomacorriente del aparato.
6. No lo instale cerca de fuentes de calor como radiadores, rejillas de calefacción, estufas u otros aparatos (incluyendo amplificadores) que generen calor.
7. No anule el propósito de seguridad del enchufe polarizado o del tipo con toma de tierra. Un enchufe polarizado tiene dos clavijas, una más ancha que la otra (solo para EE. UU. y Canadá). Un enchufe con toma de tierra tiene dos clavijas y una tercera clavija de toma de tierra. La clavija ancha o la tercera clavija se proporcionan para su seguridad. Si el enchufe suministrado no encaja en su toma de corriente, consulte a un electricista para reemplazar la toma obsoleta.
8. Proteja el cable de alimentación contra daños, especialmente en los enchufes y en el tomacorriente del aparato.
9. Utilice solo accesorios y accesorios recomendados por el fabricante.



10. Utilice solo carritos, soportes, tripodes, soportes o mesas especificados. Tenga cuidado para evitar que el carro/ combinación de aparatos se vuelque al moverlo.

11. Desenchufe durante tormentas o si no se utiliza durante un largo período.

12. Solo utilice personal cualificado para el servicio, especialmente después de daños.

13. El aparato con terminal de puesta a tierra protectora debe conectarse a un tomacorriente de red con una conexión de puesta a tierra protectora.

14. Cuando se utilice el enchufe de red o un acoplador de aparatos como dispositivo de desconexión, el dispositivo de desconexión debe seguir siendo fácilmente operable.

15. Evite la instalación en espacios confinados como estanterías.

16. No coloque fuentes de llama desnuda, como velas encendidas, en el aparato.

17. Rango de temperatura de funcionamiento de 5° a 45°C (41° a 113°F).

**GARANTÍA LIMITADA**

Music Tribe no admite ningún tipo de responsabilidad por cualquier daño o pérdida que pudiera sufrir cualquier persona por confiar total o parcialmente en la descripciones, fotografías o afirmaciones contenidas en este documento. Las especificaciones técnicas, imágenes y otras informaciones contenidas en este documento están sujetas a modificaciones sin previo aviso. Todas las marcas comerciales que aparecen aquí son propiedad de sus respectivos dueños. Midas, Klark Teknik, Lab Gruppen, Lake, Tannoy, Turbosound, TC Electronic, TC Helicon, Behringer, Bugera, Aston Microphones y Coolaudio son marcas comerciales o marcas registradas de Music Tribe Global Brands Ltd.

EN

ES

© Music Tribe Global Brands Ltd.  
2024 Reservados todos los derechos.

## NEGACIÓN LEGAL

Si quiere conocer los detalles y condiciones aplicables de la garantía así como información adicional sobre la Garantía limitada de Music Tribe, consulte online toda la información en la web [community.musictribe.com/support](http://community.musictribe.com/support).

## FR Consignes de sécurité



Les points repérés par ce symbole portent une tension électrique suffisante pour constituer un risque d'électrocution. Utilisez uniquement des câbles d'enceintes professionnels de haute qualité avec fiches Jack mono 6,35 mm ou fiches à verrouillages déjà installées. Toute autre installation ou modification doit être effectuée uniquement par un personnel qualifié.

Ce symbole avertit de la présence d'une tension dangereuse et non isolée à l'intérieur de l'appareil - elle peut provoquer des chocs électriques.

Ce symbol signale les consignes d'utilisation et d'entretien importantes dans la documentation fournie. Lisez les consignes de sécurité du manuel d'utilisation de l'appareil.

**Attention**  
Pour éviter tout risque de choc électrique, ne pas ouvrir le capot de l'appareil ni démonter le panneau arrière. L'intérieur de l'appareil ne possède aucun élément réparable par l'utilisateur. Laisser toute réparation à un professionnel qualifié.

**Attention**  
Pour réduire les risques de feu et de choc électrique, n'exposez pas cet appareil à la pluie, à la moisissure, aux gouttes ou aux éclaboussures. Ne posez pas de récipient contenant un liquide sur l'appareil (un vase par exemple).

**Attention**  
Ces consignes de sécurité et d'entretien sont destinées à un personnel qualifié. Pour éviter tout risque de choc électrique, n'effectuez aucune réparation sur l'appareil qui ne soit décrite par le manuel d'utilisation. Les éventuelles réparations doivent être effectuées uniquement par un technicien spécialisé.

**Avertissement**  
Veuillez vous référer aux informations situées à l'extérieur du boîtier inférieur pour obtenir les renseignements électriques et de sécurité avant d'installer ou d'utiliser l'appareil.

1. Veuillez lire et suivre toutes les instructions et avertissements.  
2. Éloignez l'appareil de l'eau (sauf pour les produits conçus pour une utilisation en extérieur).

3. Nettoyez uniquement avec un chiffon sec.

4. Ne bloquez pas les ouvertures de ventilation. N'installez pas dans un espace confiné. Installez uniquement selon les instructions du fabricant.

5. Protégez le cordon d'alimentation contre les dommages, en particulier au niveau des fiches et de la prise de l'appareil.

6. N'installez pas près de sources de chaleur telles que radiateurs, registres de chaleur, cuisinières ou autres appareils (y compris les amplificateurs) qui produisent de la chaleur.

7. Ne contrecarrez pas le but de sécurité de la fiche polarisée ou de type mise à la terre. Une fiche polarisée a deux lames, l'une plus large que l'autre (uniquement pour les États-Unis et le Canada). Une fiche de type mise à la terre a deux lames et une troisième

broche de mise à la terre. La lame large ou la troisième broche sont fournies pour votre sécurité. Si la fiche fournie ne s'adapte pas à votre prise, consultez un électricien pour remplacer la prise obsolète.

8. Protégez le cordon d'alimentation contre les dommages, en particulier au niveau des fiches et de la prise de l'appareil.

9. Utilisez uniquement des accessoires et des pièces recommandés par le fabricant.

10. Utilisez uniquement des chariots, des supports, des trépieds, des supports ou des

tables spécifiés. Faites attention pour éviter le renversement lors du déplacement de la combinaison chariot/appareil.

11. Débranchez pendant les tempêtes ou si l'appareil n'est pas utilisé pendant une longue période.

12. Utilisez uniquement du personnel qualifié pour l'entretien, surtout après des dommages.

13. L'appareil avec une borne de mise à la terre protectrice doit être connecté à une prise secteur avec une connexion de mise à la terre protectrice.

14. Lorsque la fiche secteur ou un coupleur d'appareil est utilisé comme dispositif de déconnexion, le dispositif de déconnexion doit rester facilement utilisable.

15. Évitez l'installation dans des espaces confinés comme des bibliothèques.

16. Ne placez pas de sources de flamme nue, telles que des bougies allumées, sur l'appareil.

17. Plage de température de fonctionnement de 5° à 45°C (41° à 113°F).

## DÉNI LÉGAL

Music Tribe ne peut être tenu pour responsable pour toute perte pouvant

être subie par toute personne se fiant en partie ou en totalité à toute description, photographie ou affirmation contenue dans ce document. Les caractéristiques, l'apparence et d'autres informations peuvent faire l'objet de modifications sans notification. Toutes les marques appartiennent à leurs propriétaires respectifs. Midas, Klark Teknik, Lab Gruppen, Lake, Tannoy, Turbosound, TC Electronic, TC Helicon, Behringer, Bugera, Aston Microphones et Coolaudio sont des marques ou marques déposées de Music Tribe Global Brands Ltd. © Music Tribe Global Brands Ltd. 2024 Tous droits réservés.

## GARANTIE LIMITÉE

Pour connaître les termes et conditions de garantie applicables, ainsi que les informations supplémentaires et détaillées sur la Garantie Limitée de Music Tribe, consultez le site Internet [community.musictribe.com/support](http://community.musictribe.com/support).

## DE Wichtige Sicherheitshinweise



Die mit dem Symbol markierten Anschlüsse führen so viel Spannung, dass die Gefahr eines Stromschlags besteht. Verwenden Sie nur hochwertige, professionelle Lautsprecherkabel mit vorinstallierten 6,35 mm MONO-Klinkensteckern oder Lautsprecherstecker mit Drehverriegelung. Alle anderen Installationen oder Modifikationen sollten nur von qualifiziertem Fachpersonal durchgeführt werden.

Dieses Symbol weist Sie immer dann darauf hin, wenn es erscheint, dass im Inneren des Gehäuses gefährliche unisolierte Spannung vorhanden ist – eine Spannung, die ausreichend sein kann, um ein Stromschlagrisiko darzustellen.

Dieses Symbol weist Sie an jeder Stelle, an der es erscheint, auf wichtige Betriebs- und Wartungswarnungen in der beiliegenden Literatur hin. Bitte lesen Sie die Bedienungsanleitung.

**Vorsicht**  
Um eine Gefährdung durch Stromschlag auszuschließen, darf die Geräteabdeckung bzw.

Geräterückwand nicht abgenommen werden. Im Innern des Geräts befinden sich keine vom Benutzer reparierbaren Teile. Reparaturarbeiten dürfen nur von qualifiziertem Personal ausgeführt werden.

**Vorsicht**  
Um eine Gefährdung durch Feuer bzw. Stromschlag auszuschließen, darf dieses Gerät weder Regen oder Feuchtigkeit ausgesetzt werden noch sollten Spritzwasser oder tropfende Flüssigkeiten in das Gerät gelangen können. Stellen Sie keine mit Flüssigkeit gefüllten Gegenstände, wie z. B. Vasen, auf das Gerät.

**Vorsicht**  
Die Service-Hinweise sind nur durch qualifiziertes Personal zu befolgen. Um eine Gefährdung durch Stromschlag zu vermeiden, führen Sie bitte keinerlei Reparaturen an dem Gerät durch, die nicht in der Bedienungsanleitung beschrieben sind. Reparaturen sind nur von qualifiziertem Fachpersonal durchzuführen.

**Warnung**  
Bitte beachten Sie die Informationen auf der Außenseite der unteren Abdeckung bezüglich elektrischer und sicherheitstechnischer Hinweise,

bevor Sie das Gerät installieren oder in Betrieb nehmen.

1. Bitte lesen Sie alle Anweisungen und Warnhinweise sorgfältig durch und befolgen Sie diese.

2. Halten Sie das Gerät von Wasser fern (außer bei Produkten für den Außenbereich).

3. Reinigen Sie nur mit einem trockenen Tuch.

4. Blockieren Sie nicht die Belüftungsöffnungen. Installieren Sie das Gerät nicht in einem engen Raum und nur gemäß den Anweisungen des Herstellers.

5. Schützen Sie das Netzkabel vor Beschädigungen, insbesondere an Steckern und Gerätebuchsen.

6. Installieren Sie das Gerät nicht in der Nähe von Wärmequellen wie Heizkörpern, Heizregistern, Öfen oder anderen Geräten (einschließlich Verstärkern), die Wärme erzeugen.

7. Heben Sie nicht den Sicherheitszweck des polarisierten oder geerdeten Steckers auf. Ein polarisierter Stecker hat zwei Klingen, von denen eine breiter ist als die andere (nur für USA und Kanada). Ein geerdeter Stecker hat zwei Klingen und einen dritten Erdungszapfen. Die breite Klinge oder der dritte Zapfen dienen Ihrer Sicherheit. Wenn der mitgelieferte Stecker nicht in Ihre Steckdose passt, konsultieren Sie einen Elektriker, um die veraltete Steckdose zu ersetzen.

8. Schützen Sie das Netzkabel vor Beschädigungen, insbesondere an Steckern und Gerätebuchsen.

9. Verwenden Sie nur vom Hersteller empfohlene Anbaugeräte und Zubehörteile.

10. Verwenden Sie nur spezifizierte Wagen, Ständer, Stative, Halterungen oder

Tische. Achten Sie darauf, dass der Wagen/Geräte-Kombination beim Bewegen nicht umkippt.

11. Ziehen Sie bei Gewittern oder bei längerer Nichtbenutzung den Stecker.

**12.** Lassen Sie nur qualifiziertes Personal für Wartungsarbeiten arbeiten, besonders nach Beschädigungen.

**13.** Das Gerät mit schützendem Erdungsterminal muss an eine Steckdose mit schützendem Erdungsverbinding angeschlossen werden.

**14.** Wenn der Netzstecker oder ein Gerätekuppler als Trennvorrichtung verwendet wird, muss die Trennvorrichtung leicht bedienbar bleiben.

**15.** Vermeiden Sie die Installation in engen Räumen wie Bücherregalen.

**16.** Platzieren Sie keine offenen Flammenquellen, wie brennende Kerzen, auf dem Gerät.

**17.** Betriebstemperaturbereich von 5° bis 45°C (41° bis 113°F).

## HAFTUNGS-AUSSCHLUSS

Music Tribe übernimmt keine Haftung für Verluste, die Personen entstanden sind, die sich ganz oder teilweise auf hier enthaltene Beschreibungen, Fotos oder Aussagen verlassen haben. Technische Daten, Erscheinungsbild und andere Informationen können ohne vorherige Ankündigung geändert werden. Alle Warenzeichen sind Eigentum der jeweiligen Inhaber. Midas, Klark Teknik, Lab Gruppen, Lake, Tannoy, Turbosound, TC Electronic, TC Helicon, Behringer, Bugera, Aston Microphones und Coolaudio sind Warenzeichen oder eingetragene Warenzeichen der Music Tribe Global Brands Ltd. © Music Tribe Global Brands Ltd. 2024 Alle Rechte vorbehalten.

## BESCHRÄNKTE GARANTIE

Die geltenden Garantiebedingungen und zusätzliche Informationen bezüglich der von Music Tribe gewährten beschränkten Garantie finden Sie online unter [community.musictribe.com/support](http://community.musictribe.com/support).

## PT Instruções de Segurança Importantes



Terminais marcados com o símbolo carregam corrente elétrica de magnitude suficiente para constituir um risco de choque elétrico. Use apenas cabos de alto-falantes de alta qualidade com plugues TS de ¼" ou plugues com trava de torção pré-instalados. Todas as outras instalações e modificações devem ser efetuadas por pessoas qualificadas.



Este símbolo, onde quer que apareça, alerta para a presença de tensão perigosa não isolada dentro do invólucro - uma tensão que pode ser suficiente para constituir um risco de choque.



Este símbolo, onde quer que o encontre, alerta-o para a leitura das instruções de manuseamento que acompanham o equipamento. Por favor leia o manual de instruções.



**Atenção**  
De forma a diminuir o risco de choque eléctrico, não remover a cobertura (ou a secção de trás). Não existem peças substituíveis por parte do utilizador no seu interior. Para esse efeito recorrer a um técnico qualificado.



**Atenção**  
Para reduzir o risco de incêndios ou choques eléctricos o aparelho não deve ser exposto à chuva nem à humidade. Além disso, não deve ser sujeito a salpicos, nem devem ser colocados em cima do aparelho objectos contendo líquidos, tais como jaras.



**Atenção**  
Estas instruções de operação devem ser utilizadas, em exclusivo, por técnicos

de assistência qualificados. Para evitar choques eléctricos não proceda a reparações ou intervenções, que não as indicadas nas instruções de operação, salvo se possuir as qualificações necessárias. Para evitar choques eléctricos não proceda a reparações ou intervenções, que não as indicadas nas instruções de operação. Só o deverá fazer se possuir as qualificações necessárias.



**Aviso**  
Consulte as informações na parte externa do invólucro inferior para obter informações eléctricas e de segurança antes de instalar ou operar o dispositivo.

1. Por favor, leia e siga todas as instruções e advertências.
2. Mantenha o aparelho longe da água (exceto para produtos destinados a uso externo).
3. Limpe apenas com um pano seco.
4. Não obstrua as aberturas de ventilação. Não instale em espaços confinados. Instale apenas de acordo com as instruções do fabricante.
5. Proteja o cabo de alimentação contra danos, especialmente nos plugs e na tomada do aparelho.
6. Não instale próximo a fontes de calor, como radiadores, registros de calor, fogões ou outros aparelhos (incluindo amplificadores) que produzam calor.
7. Não desfaça a finalidade de segurança da tomada polarizada ou do tipo com aterramento. Uma tomada polarizada possui duas lâminas, sendo uma mais larga que a outra (apenas para EUA e Canadá). Uma tomada com aterramento possui duas lâminas e uma terceira ponta de aterramento. A lâmina larga ou a terceira ponta são fornecidas para sua segurança. Se o plug fornecido não se encaixar na sua tomada, consulte um electricista para substituir a tomada obsoleta.
8. Proteja o cabo de alimentação contra danos, especialmente nos plugs e na tomada do aparelho.

**9.** Use apenas acessórios e equipamentos recomendados pelo fabricante.



**10.** Use apenas carrinhos, suportes, tripés, suportes ou mesas especificados. Tenha cuidado para evitar tombamentos ao mover a combinação carrinho/aparelho.

**11.** Desconecte durante tempestades ou se não estiver em uso por um longo período.

**12.** Use apenas pessoal qualificado para serviços, especialmente após danos.

**13.** O aparelho com terminal de aterramento protetor deve ser conectado a uma tomada de corrente com conexão de aterramento protetor.

**14.** Quando o plugue de corrente ou um acoplador de aparelho é usado como dispositivo de desconexão, o dispositivo de desconexão deve permanecer prontamente operável.

**15.** Evite instalar em espaços confinados, como estantes.

**16.** Não coloque fontes de chama nua, como velas acesas, no aparelho.

**17.** Faixa de temperatura de operação de 5° a 45°C (41° a 113°F).

## LEGAL RENUNCIANTE

O Music Tribe não se responsabiliza por perda alguma que possa ser sofrida por qualquer pessoa que dependa, seja de maneira completa ou parcial, de qualquer descrição, fotografia, ou declaração aqui contidas. Dados técnicos, aparências e outras informações estão sujeitas a modificações sem aviso prévio. Todas as marcas são propriedade de seus respectivos donos. Midas, Klark Teknik, Lab Gruppen, Lake, Tannoy, Turbosound, TC Electronic, TC Helicon, Behringer, Bugera, Aston Microphones e Coolaudio são marcas ou marcas registradas do Music Tribe Global Brands Ltd. © Music Tribe Global Brands Ltd. 2024 Todos direitos reservados.

## GARANTIA LIMITADA

Para obter os termos de garantia aplicáveis e condições e informações adicionais a respeito da garantia limitada do Music Tribe, favor verificar detalhes na íntegra através do website [community.musictribe.com/support](http://community.musictribe.com/support).

## IT Informazioni importanti



I terminali contrassegnati con il simbolo conducono una corrente elettrica sufficiente a costituire un rischio di scossa elettrica. Usare unicamente cavi per altoparlanti (Speaker) d'elevata qualità con connettori jack TS da ¼" pre-installati. Ogni altra installazione o modifica deve essere effettuata esclusivamente da personale tecnico qualificato.



Questo simbolo, ovunque appaia, avverte della presenza di una tensione pericolosa non isolata all'interno dello chassis, tensione che può essere sufficiente per costituire un rischio di scossa elettrica.



Questo simbolo, ovunque appaia, segnala importanti istruzioni operative e di manutenzione nella documentazione allegata. Si invita a leggere il manuale.



**Attenzione**  
Per ridurre il rischio di scosse elettriche, non rimuovere il coperchio superiore (o la sezione posteriore). All'interno non ci sono parti riparabili dall'utente. Per la manutenzione rivolgersi a personale qualificato.



**Attenzione**  
Per ridurre il rischio di incendi o scosse elettriche, non esporre questo apparecchio a

pioggia e umidità. L'apparecchio non deve essere esposto a gocciolio o schizzi di liquidi e nessun oggetto contenente liquidi, come vasi, deve essere collocato sull'apparecchio.



**Attenzione**  
Queste istruzioni di servizio sono destinate esclusivamente a personale qualificato. Per ridurre il rischio di scosse elettriche non eseguire interventi di manutenzione diversi da quelli contenuti nel manuale di istruzioni. Le riparazioni devono essere eseguite da personale di assistenza qualificato.



**Avvertimento**  
Consultare le informazioni sulla parte esterna dell'involo inferiore per ottenere informazioni elettriche e di sicurezza prima di installare o utilizzare il dispositivo.

1. Si prega di leggere e seguire tutte le istruzioni e gli avvertimenti.
2. Mantenere l'apparecchio lontano dall'acqua (tranne che per i prodotti destinati all'uso all'aperto).
3. Pulire solo con un panno asciutto.
4. Non ostruire le aperture di ventilazione. Non installare in spazi ristretti. Installare solo secondo le istruzioni del produttore.
5. Proteggere il cavo di alimentazione dai danni, soprattutto alle spine e alla presa dell'elettrodomestico.
6. Non installare vicino a fonti di calore come termosifoni, bocchette di calore, fornelli o altri apparecchi (compresi gli amplificatori) che producono calore.
7. Non eludere lo scopo di sicurezza della spina polarizzata o della spina con messa a terra. Una spina polarizzata ha due lame di cui una più larga dell'altra (solo per USA e Canada). Una spina con messa a terra ha due lame e una terza spina di messa a terra. La lama larga o la terza spina sono fornite per la vostra sicurezza. Se la spina fornita non si adatta alla vostra presa, consultare un elettricista per la sostituzione della presa obsoleta.

8. Proteggere il cavo di alimentazione dai danni, soprattutto alle spine e alla presa dell'elettrodomestico.

9. Utilizzare solo accessori e attrezzature raccomandati dal produttore.



10. Utilizzare solo carrelli, supporti, treppiedi, staffe o tavoli specifici. Prestare

attenzione per evitare il ribaltamento durante lo spostamento della combinazione carrello/apparecchio.

11. Scollegare durante le tempeste o se non viene utilizzato per un lungo periodo.

12. Utilizzare solo personale qualificato per la manutenzione, specialmente dopo danni.

13. L'apparecchio con terminale di messa a terra protettiva deve essere collegato a una presa di corrente con connessione di messa a terra protettiva.

14. Se la spina di rete o un accoppiatore dell'elettrodomestico viene utilizzato come dispositivo di disconnessione, il dispositivo di disconnessione deve rimanere facilmente utilizzabile.

15. Evitare l'installazione in spazi ristretti come librerie.

16. Non posizionare fonti di fiamma nuda, come candele accese, sull'apparecchio.

17. Intervallo di temperatura di funzionamento da 5° a 45°C (da 41° a 113°F).

## DISCLAIMER LEGALE

Music Tribe non si assume alcuna responsabilità per eventuali danni che possono essere subiti da chiunque si affidi in tutto o in parte a qualsiasi descrizione, fotografia o dichiarazione contenuta qui. Specifiche tecniche, aspetti e altre informazioni sono soggette a modifiche senza preavviso. Tutti i marchi sono di proprietà dei rispettivi titolari. Midas, Klark

Teknik, Lab Gruppen, Lake, Tannoy, Turbosound, TC Electronic, TC Helicon, Behringer, Bugera, Aston Microphones e Coolaudio sono marchi o marchi registrati di Music Tribe Global Brands Ltd. © Music Tribe Global Brands Ltd. 2024 Tutti i diritti riservati.

## GARANZIA LIMITATA

Per i termini e le condizioni di garanzia applicabili e le informazioni aggiuntive relative alla garanzia limitata di Music Tribe, consultare online i dettagli completi su [community.musictribe.com/support](https://community.musictribe.com/support).

**NL** Belangrijke veiligheidsvoorschriften



Aansluitingen die gemerkt zijn met het symbool voeren een zodanig hoge spanning dat ze een risico vormen voor elektrische schokken. Gebruik uitsluitend kwalitatief hoogwaardige, in de handel verkrijgbare luidsprekerkabels die voorzien zijn van ¼" TS stekkers. Laat uitsluitend gekwalificeerd personeel alle overige installatie- of modificatiehandelingen uitvoeren.



Dit symbool waarschuwt u, waar het ook verschijnt, voor de aanwezigheid van ongeïsoleerde gevaarlijke spanning binnenin de behuizing - spanning die voldoende kan zijn om een risico op elektrische schokken te vormen.



Dit symbool wijst u altijd op belangrijke bedienings- en onderhoudsvoorschriften in de bijbehorende documenten. Wij vragen u dringend de handleiding te lezen.



**Attentie**  
Verwijder in geen geval de bovenste afdekking (van het achterste gedeelte) anders bestaat er gevaar voor een elektrische schok. Het apparaat bevat geen te onderhouden onderdelen. Reparatiewerkzaamheden mogen uitsluitend door gekwalificeerd personeel uitgevoerd worden.



**Attentie**  
Om het risico op brand of elektrische schokken te beperken, dient u te voorkomen dat dit apparaat wordt blootgesteld aan regen en vocht. Het apparaat mag niet worden blootgesteld aan neerdruppelend of opspattend water en er mogen geen met water gevulde voorwerpen – zoals een vaas – op het apparaat worden gezet.



**Attentie**  
Deze onderhoudsinstructies zijn uitsluitend bedoeld voor gekwalificeerd onderhoudspersoneel. Om elektrische schokken te voorkomen, mag u geen andere onderhoudshandelingen verrichten dan in de bedieningsinstructies vermeld staan. Reparatiewerkzaamheden mogen alleen uitgevoerd worden door gekwalificeerd onderhoudspersoneel.



**Waarschuwing**  
Raadpleeg de informatie op de buitenkant van de onderste behuizing voor elektrische en veiligheidsinformatie voordat u het apparaat installeert of bedient.

1. Gelieve alle instructies en waarschuwingen zorgvuldig te lezen en op te volgen.
2. Houd het apparaat uit de buurt van water (behalve voor producten bedoeld voor gebruik buitenshuis).
3. Reinig alleen met een droge doek.
4. Blokkeer de ventilatieopeningen niet. Installeer niet in een afgesloten ruimte. Installeer alleen volgens de instructies van de fabrikant.

5. Bescherm de voedingskabel tegen schade, vooral bij stekkers en het stopcontact van het apparaat.

6. Installeer niet in de buurt van warmtebronnen zoals radiatoren, warmte registers, fornuizen of andere apparaten (inclusief versterkers) die warmte produceren.

7. Hef het veiligheidsdoel van de gepolariseerde of geaarde stekker niet op. Een gepolariseerde stekker heeft twee pennen waarvan één breder is dan de andere (alleen voor de VS en Canada). Een geaarde stekker heeft twee pennen en een derde aardingspen. De brede pen of de derde pen zijn voor uw veiligheid. Als de meegeleverde stekker niet in uw stopcontact past, raadpleeg dan een elektricien om het verouderde stopcontact te vervangen.

8. Bescherm de voedingskabel tegen schade, vooral bij stekkers en het stopcontact van het apparaat.

9. Gebruik alleen accessoires en apparatuur die door de fabrikant worden aanbevolen.



10. Gebruik alleen gespecificeerde karren, stands, statieven, beugels of tafels. Wees

voorzichtig om kantelen te voorkomen bij het verplaatsen van de kar/apparaatcombinatie.

11. Trek de stekker uit tijdens stormen of als het apparaat gedurende lange tijd niet wordt gebruikt.

12. Gebruik alleen gekwalificeerd personeel voor onderhoud, vooral na schade.

13. Het apparaat met een beschermende aardingsaansluiting moet worden aangesloten op een stopcontact met een beschermende aardingsverbinding.

14. Als de stekker van het stopcontact of een apparaatkoppeling als het ontkoppelingsapparaat wordt gebruikt, moet het ontkoppelingsapparaat gemakkelijk bedienbaar blijven.

15. Vermijd installatie in afgesloten ruimtes zoals boekenkasten.

16. Plaats geen open vlambronnen, zoals brandende kaarsen, op het apparaat.

17. Bedrijfstemperatuurbereik van 5° tot 45°C (41° tot 113°F).

## WETTELIJKE ONTKENNING

Music Tribe aanvaardt geen aansprakelijkheid voor enig verlies dat kan worden geleden door een persoon die geheel of gedeeltelijk vertrouwt op enige beschrijving, foto of verklaring hierin. Technische specificaties, verschijningen en andere informatie kunnen zonder voorafgaande kennisgeving worden gewijzigd. Alle handelsmerken zijn eigendom van hun respectievelijke eigenaren. Midas, Klark Teknik, Lab Gruppen, Lake, Tannoy, Turbosound, TC Electronic, TC Helicon, Behringer, Bugera, Aston Microphones en Coolaudio zijn handelsmerken of gedeponeerde handelsmerken van Music Tribe Global Brands Ltd. © Music Tribe Global Brands Ltd. 2024 Alle rechten voorbehouden.

## BEPERKTE GARANTIE

Voor de toepasselijke garantievoorwaarden en aanvullende informatie met betrekking tot de beperkte garantie van Music Tribe, zie de volledige details online op [community.musictribe.com/support](https://community.musictribe.com/support).

**SE**

Viktiga säkerhetsanvisningar



Uttag markerade med symbolen leder elektrisk strömstyrka som är tillräckligt stark för att utgöra en risk för elchock. Använd endast

högkvalitativa, kommersiellt tillgängliga högtalarkablar med förhandsinstallerade ¼" TS-kontakter. All annan installering eller modifikation bör endast utföras av kompetent personal.



Denna symbol, var den är förekommer, varnar för närvaron av farlig, oisolerad spänning inuti höljet - spänning som kan vara tillräcklig för att utgöra en risk för stöt.



Den här symbolen hänvisar till viktiga punkter om användning och underhåll i den medföljande dokumentationen. Var vänlig och läs bruksanvisningen.



**Försiktighet**  
Minska risken för elektriska stötar genom att aldrig ta av höljet upptill på apparaten (eller ta av baksidan). Inuti apparaten finns det inga delar som kan repareras av användaren. Endast kvalificerad personal får genomföra reparationer.



**Försiktighet**  
För att minska risken för brand och elektriska stötar ska apparaten skyddas mot regn och fukt. Apparaten går inte utsattas för dropp eller spill och inga vattenbehållare som vaser etc. får placeras på den.



**Försiktighet**  
Serviceinstruktioner är enbart avsedd för kvalificerad servicepersonal. För att undvika risker genom elektriska stötar, genomföra inga reparationer på apparaten, vilka inte är beskrivna i bruksanvisningen. Endast kvalificerad fackpersonal får genomföra reparationerna.



**Varning**  
Vänligen se informationen på utsidan av bottenhöljet för elektrisk och säkerhetsinformation innan du installerar eller använder enheten.

1. Vänligen läs och följ alla instruktioner och varningar noggrant.
2. Håll apparaten borta från vatten (utom för utomhusprodukter).
3. Rengör endast med en torr trasa.
4. Blockera inte ventilationsöppningarna. Installera inte i trånga utrymmen. Installera endast enligt tillverkarens anvisningar.
5. Skydda nätkabeln från skador, särskilt vid kontakter och apparatkontakten.

6. Installera inte nära värme källor som element, värmeregistrar, spisar eller andra apparater (inklusive förstärkare) som producerar värme.
7. Förstör inte säkerhetsfunktionen hos den polariserade eller jordade kontakten. En polariserad kontakt har två blad varav ett är bredare än det andra (endast för USA och Kanada). En jordad kontakt har två blad och en tredje jordningsstift. Det breda bladet eller det tredje stiftet är till för din säkerhet. Om den medföljande kontakten inte passar i ditt uttag, kontakta en elektriker för att byta ut det föräldrade uttaget.

8. Skydda nätkabeln från skador, särskilt vid kontakter och apparatkontakten.
9. Använd endast tillbehör och tillbehör som rekommenderas av tillverkaren.

10. Använd endast specificerade vagnar, ställ, stativ, fästen eller bord. Var försiktig för att

förhindra vältningsrisk när du flyttar vagnen/apparatkombinationen.

11. Koppla ur under åskväder eller om enheten inte används under en längre tid.

12. Använd endast kvalificerad personal för service, särskilt efter skador.

13. Apparaten med skyddsjordanslutning ska anslutas till ett vägguttag med skyddsjordanslutning.

14. Om nätkontakten eller en apparatkoppling används som

frånkopplingsanordning måste frånkopplingsanordningen vara lätt åtkomlig.

15. Undvik installation i trånga utrymmen som bokhyllor.

16. Placera inte öppna lågor, som tända ljus, på apparaten.

17. Drifttemperaturområde 5° till 45°C (41° till 113°F).

## FRISKRIVNINGSKLAUSUL

Music Tribe tar inget ansvar för någon förlust som kan drabbas av någon person som helt eller delvis förlitar sig på någon beskrivning, fotografi eller uttalande som finns här. Tekniska specifikationer, utseenden och annan information kan ändras utan föregående meddelande. Alla varumärken tillhör respektive ägare. Midas, Klark Teknik, Lab Gruppen, Lake, Tannoy, Turbosound, TC Electronic, TC Helicon, Behringer, Bugera, Aston Microphones och Coolaudio är varumärken eller registrerade varumärken som tillhör Music Tribe Global Brands Ltd. © Music Tribe Global Brands Ltd. 2024 Alla Rättigheter reserverade.

## BEGRÄNSAD GARANTI

För tillämpliga garantivillkor och ytterligare information om Music Tribes begränsade garanti, se fullständig information online på [community.musictribe.com/support](http://community.musictribe.com/support).

## PL Ważne informacje o bezpieczeństwie





Terminale oznaczone symbolem przenoszą wystarczająco wysokie napięcie elektryczne, aby stworzyć

ryzyko porażenia prądem. Używaj wyłącznie wysokiej jakości fabrycznie przygotowanych kabli z zainstalowanymi wtyczkami ¼" TS. Wszystkie inne instalacje lub modyfikacje powinny być wykonywane wyłącznie przez wykwalifikowany personel techniczny.

 Ten symbol, gdziekolwiek się pojawi, informuje Cię o obecności nieizolowanego niebezpiecznego napięcia wewnątrz obudowy - napięcia, które może stanowić ryzyko porażenia.

 Ten symbol informuje o ważnych wskazówkach dotyczących obsługi i konserwacji urządzenia w dołączonych dokumentacji. Proszę przeczytać stosowne informacje w instrukcji obsługi.

 **Uwaga**  
W celu wyeliminowania zagrożenia porażenia prądem zabrania się zdejmowania obudowy lub tylnej ścianki urządzenia. Elementy znajdujące się we wnętrzu urządzenia nie mogą być naprawiane przez użytkownika. Naprawy mogą być wykonywane jedynie przez wykwalifikowany personel.

 **Uwaga**  
W celu wyeliminowania zagrożenia porażenia prądem lub zapalenia się urządzenia nie wolno wystawiać go na działanie deszczu i wilgotności oraz dopuszczać do tego, aby do wnętrza dostała się woda lub inna ciecz. Nie należy stawiać na urządzeniu napełnionych cieczą przedmiotów takich jak np. wazon czy szklanki.

 **Uwaga**  
Prace serwisowe mogą być wykonywane jedynie przez wykwalifikowany personel. W celu uniknięcia zagrożenia porażenia prądem nie należy wykonywać żadnych manipulacji, które nie są opisane w instrukcji obsługi. Naprawy wykonywane mogą być jedynie przez wykwalifikowany personel techniczny.

 **Ostrzeżenie**  
Przed zainstalowaniem lub uruchomieniem urządzenia prosimy zajrzeć do informacji umieszczonej na zewnętrznej części dolnej obudowy dotyczącej informacji elektrycznych i bezpieczeństwa.

1. Proszę przeczytać i ściśle przestrzegać wszystkich instrukcji i ostrzeżeń.
2. Trzymaj urządzenie z dala od wody (z wyjątkiem produktów przeznaczonych do użytku na zewnątrz).
3. Czyść tylko suchą szmatką.
4. Nie blokuj otworów wentylacyjnych. Nie instaluj w zamkniętym miejscu. Instaluj tylko zgodnie z instrukcjami producenta.
5. Zabezpiecz przewód zasilający przed uszkodzeniem, zwłaszcza przy wtyczkach i gnieździe urządzenia.
6. Nie instaluj w pobliżu źródeł ciepła, takich jak grzejniki, rejestratory ciepła, kuchenki lub inne urządzenia (w tym wzmacniacze), które generują ciepło.
7. Nie ulewajniaj celu bezpieczeństwa wtyczki spolaryzowanej lub wtyczki z uziemieniem. Wtyczka spolaryzowana ma dwie wtyczki, z których jedna jest szersza niż druga (tylko dla USA i Kanady). Wtyczka z uziemieniem ma dwie wtyczki i trzeci bolc uziemiaczy. Szeroka wtyczka lub trzeci bolc są dostarczone dla Twojego bezpieczeństwa. Jeśli dostarczona wtyczka nie pasuje do Twojej gniazdka, skonsultuj się z elektrykiem w celu wymiany przestarzałego gniazdka.
8. Zabezpiecz przewód zasilający przed uszkodzeniem, zwłaszcza przy wtyczkach i gnieździe urządzenia.
9. Używaj tylko akcesoriów i dodatków zalecanych przez producenta.

 **10.** Używaj tylko określonych wózków, stojaków, statywów, uchwytów lub

stolików. Uważaj, aby uniknąć przewrócenia wózka/kombinacji urządzenia podczas przemieszczania.

11. Odłączaj w czasie burz lub jeśli urządzenie nie jest używane przez długi okres.
12. Korzystaj tylko z wykwalifikowanego personelu do serwisowania, zwłaszcza po uszkodzeniach.

**13.** Urządzenie z zabezpieczonym terminalem uziemiającym powinno być podłączone do gniazdka sieciowego z połączeniem ochronnym.

**14.** Jeśli wtyczka sieciowa lub złącze urządzenia jest używane jako urządzenie odłączające, urządzenie odłączające powinno pozostać łatwo dostępne.

**15.** Unikaj instalacji w zamkniętych miejscach, takich jak biblioteczki.

**16.** Nie umieszczaj źródeł otwartego ognia, takich jak palące się świeczki, na urządzeniu.

**17.** Zakres temperatury pracy od 5° do 45°C (od 41° do 113°F).

## ZASTRZEŻENIA PRAWNE

Music Tribe nie ponosi odpowiedzialności za jakiegokolwiek straty, które mogą ponieść osoby, które polegają w całości lub w części na jakimkolwiek opisie, fotografii lub oświadczeniu zawartym w niniejszym dokumencie. Specyfikacje techniczne, wygląd i inne informacje mogą ulec zmianie bez powiadomienia. Wszystkie znaki towarowe są własnością ich odpowiednich właścicieli. Midas, Klark Teknik, Lab Gruppen, Lake, Tannoy, Turbosound, TC Electronic, TC Helicon, Behringer, Bugera, Aston Microphones i Coolaudio są znakami towarowymi lub zastrzeżonymi znakami towarowymi firmy Music Tribe Global Brands Ltd. © Music Tribe Global Brands Ltd. 2024 Wszystkie prawa zastrzeżone.

## OGRANICZONA GWARANCJA

Aby zapoznać się z obowiązującymi warunkami gwarancji i dodatkowymi informacjami dotyczącymi ograniczonej gwarancji Music Tribe, zapoznaj się ze wszystkimi szczegółami w trybie online pod adresem [community.musictribe.com/support](http://community.musictribe.com/support).

## JP 安全にお使いいただくために



 感電の恐れがありますので、カバーやその他の部品を取り外したり、開けたりしないでください。高品質なプロ用スピーカーケーブル (¼" TS 標準ケーブルおよびツイスト ロッキング プラグケーブル) を使用してください。

 このシンボルは、どこに現れても、筐体内部に絶縁のない危険な電圧が存在しており、これは感電の危険性を構成する可能性があることを示しています。

 火事および感電の危険を防ぐため、本装置を水分や湿気のあるところには設置しないで下さい。装置には決して水分がかからないように注意し、花瓶など水分を含んだものは、装置の上には置かないようにしてください。

 **注意**  
このマークが表示されている箇所には、内部に高圧電流が生じています。手を触れると感電の恐れがあります。

**注意**  
 取り扱いとお手入れの方法についての重要な説明が付属の取扱説明書に記載されています。ご使用前に良くお読みください。

**注意**  
 これらのサービス指示は、有資格のサービス担当者のみが使用するものです。操作説明書に含まれているもの以外のサービスを行わないでください。修理は有資格のサービス担当者によって行われなければなりません。

**警告**  
 デバイスの取り付けまたは操作を行う前に、電気および安全に関する情報については、底部の外装に記載されている情報を参照してください。

- すべての指示と警告を注意深く読み、従ってください。
- 装置を水から離してください(屋外用の製品を除く)。
- 乾いた布でしか清掃しないでください。
- 換気口を塞がないでください。密閉されたスペースには取り付けしないでください。必ず製造元の指示に従って取り付けてください。
- 電源コードを特にプラグやアプライアンスの差込口で損傷から守ってください。
- 暖房器、ヒーター、ストーブ、アンプなど発熱する機器の近くには取り付けしないでください。

7. 偏光または接地型プラグの安全目的を妨げないでください。偏光プラグは片方がもう一方より幅が広いものです(アメリカとカナダ専用)。接地型プラグは二本の刃と三本目のアースプラグがついています。幅の広

い刃または三本目のプラグは安全のために設けられています。提供されたプラグがコンセントに合わない場合は、電気技師に相談して陳腐化したコンセントを交換してください。

8. 電源コードを特にプラグやアプライアンスの差込口で損傷から守ってください。

9. 製造元が推奨するアタッチメントやアクセサリだけを使用してください。



10. 指定されたカート、スタンド、三脚、ブラケット、またはテーブルだけを使用してください。

さい。カート/装置の組み合わせを移動する際には倒れないように注意してください。

11. 嵐時や長期間使用しない場合はプラグを抜いてください。

12. 特に損傷後は、修理には資格のある専門家を利用してください。

13. 保護アース端子のある装置は、保護アース接続のあるメインの電源コンセントに接続してください。

14. メインプラグまたはアプライアンスコプラが切断装置として使用される場合、切断装置は操作可能でなければなりません。

15. 書棚などの密閉された空間には設置しないでください。

16. ろうそくなどの明火を装置に置かないでください。

17. 動作温度範囲は 5° から 45°C までです (41° から 113°F)。

## 法的放棄

ここに含まれる記述、写真、意見の全体または一部に依拠して、いかなる人が損害を生じさせた場合にも、Music Tribe は一切の賠償責任を負いません。技術仕様、外観およびその他の情報は予告なく変更になる場合があります。商標はすべて、それぞれの所有者に帰属します。Midas, Klark Teknik, Lab Gruppen, Lake, Tannoy, Turbosound, TC Electronic, TC Helicon, Behringer, Bugera, Aston Microphones および Coolaudio は Music Tribe Global Brands Ltd. の商標または登録商標です。© Music Tribe Global Brands Ltd. 2024 無断転用禁止。

## 限定保証

適用される保証条件と Music Tribe の限定保証に関する概要については、オンライン上 [community.musictribe.com/support](http://community.musictribe.com/support) にて詳細をご確認ください。

## CN 重要的安全須知



产品输出端子带有此标志表示此端子具有大电流, 存在触电危险。仅限使用带有 ¼" TS 或扭锁式插头的高品质专业扬声器线。与这些端子连接的外部导线需要由经过指导的人员来安装和使用厂家提供的导线或指定的导线。

此标志提醒您, 产品内存在未绝缘的危险电压, 有触电危险。

此标志提醒您查阅所附的重要的使用及维修说明。请阅读有关手册。

**小心**  
 为避免着火或触电危险, 请勿将此产品置于雨淋或潮湿中。此产品也不可受液体滴溅, 盛有液体的容器也不可置于其上, 如花瓶等。

**小心**  
 维修说明仅是给合格的专业维修人员使用的。为避免触电危险, 除了使用说明提到的以外, 请勿进行任何其他维修。所有维修均须由合格的专业人员进行操作。

- 请阅读, 保存, 遵守所有的说明, 注意所有的警告。
- 请勿在靠近水的地方使用本产品。
- 请用干布清洁本产品。
- 请勿堵塞通风孔, 安装本产品时请遵照厂家的说明, 通风孔不要覆盖诸如报纸, 桌布和窗帘等物品而妨碍通风。
- 请勿将本产品安装在热源附近, 如暖气片, 炉子或其它产生热量的设备(包括功放器)。产品上不要放置裸露的火焰源, 如点燃的蜡烛。
- 如果产品附带接地插头, 请勿移除接地插头的安全装置, 接地插头是由火线和零线两个插片及一个接地插片构成。如随货提供的插头不适合您的插座, 请找电工更换一个合适的插座。
- 妥善保护电源线, 使其不被践踏或刺破, 尤其注意电源插头, 多用插座接设备连接处。
- 请只使用厂家指定的附属设备和配件。



9. 请只使用厂家指定的或随货销售的手推车, 架子, 三角架, 支架和桌子等。若使用手推车来搬运设备, 请注意安全放置设备, 以避免手推车和设备倾倒而受伤。

10. 遇闪电雷鸣或长期不使用本设备时, 请拔出电源插头。

11. 如果电源线或电源插头受损, 液体流入或异物落入设备内, 设备遭雨淋或受潮, 设备不能正常运作或被摔坏等, 设备受损需进行维修时, 所有维修均须由合格的维修人员进行维修。

12. 如果产品附带接地插头, 本产品应当连接到带保护接地连接的电网电源输出插座上, 确保连接电源时一定有可靠的接地保护。

13. 若电源插头或器具耦合器用作断路装置, 应当保证它们处于随时可方便操作状态。



14. 本产品仅适用于海拔 2000 米以下和非热带气候条件下的地区。



## 法律声明

对于任何因在此说明书提到的全部或部分描述、图片或声明而造成的损失, Music Tribe 不负任何责任。技术参数和外观若有更改, 恕不另行通知。所有的商标均为其各自所有者的财产。Midas, Klark Teknik, Lab Gruppen, Lake, Tannoy, Turbosound, TC Electronic, TC Helicon, Behringer, Bugera, Aston Microphones 和 Coolaudio 是 Music Tribe Global Brands Ltd. 公司的商标或注册商标。© Music Tribe Global Brands Ltd. 2024 版权所有。

## 保修条款

有关音乐集团保修的适用条款及其它相关信息, 请登陆 [community.musictribe.com/support](http://community.musictribe.com/support) 网站查看完整的详细信息。

# SPRING REVERBERATION 646 Hook-Up

- EN Step 3: Getting started
- ES Paso 3: Puesta en marcha
- FR Etape 3: Mise en oeuvre
- DE Schritt 3: Erste Schritte
- PT Passo 3: Primeiros Passos
- IT Passo 3: Iniziare

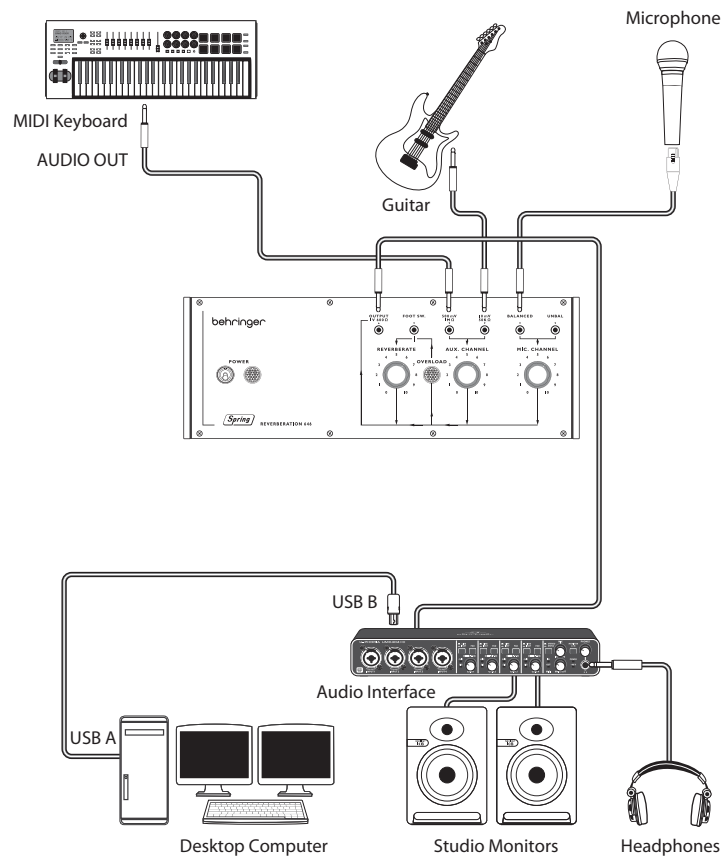

- NL Stap 3: Aan de slag
- SE Steg 3: Komma igång
- PL Krok 3: Pierwsze kroki
- JP ステップ 1: フックアップ
- CN 第一步: 连接应用

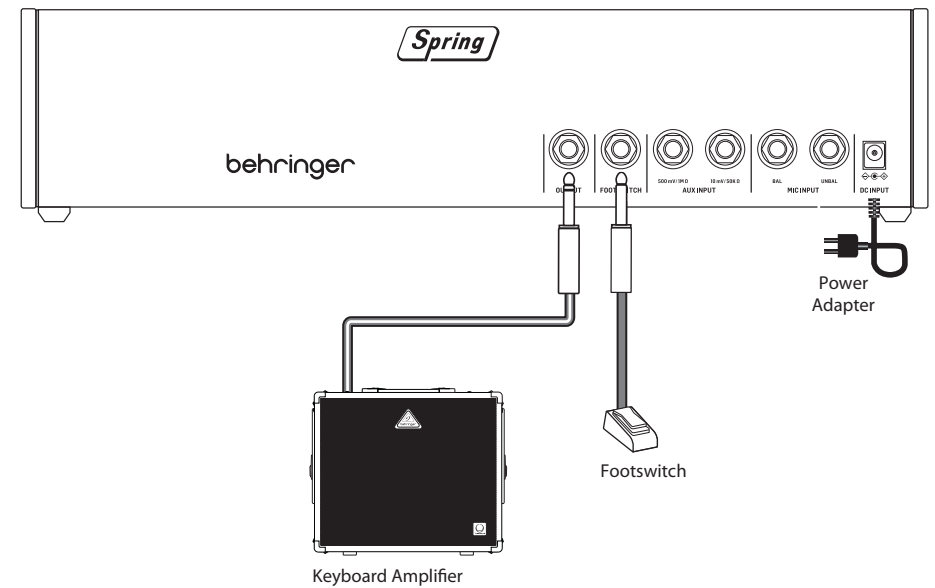

EN

ES

FR

DE

PT

IT

NL

SE

PL

JP

CN



# SPRING REVERBERATION 646 Controls

## EN Step 2: Controls

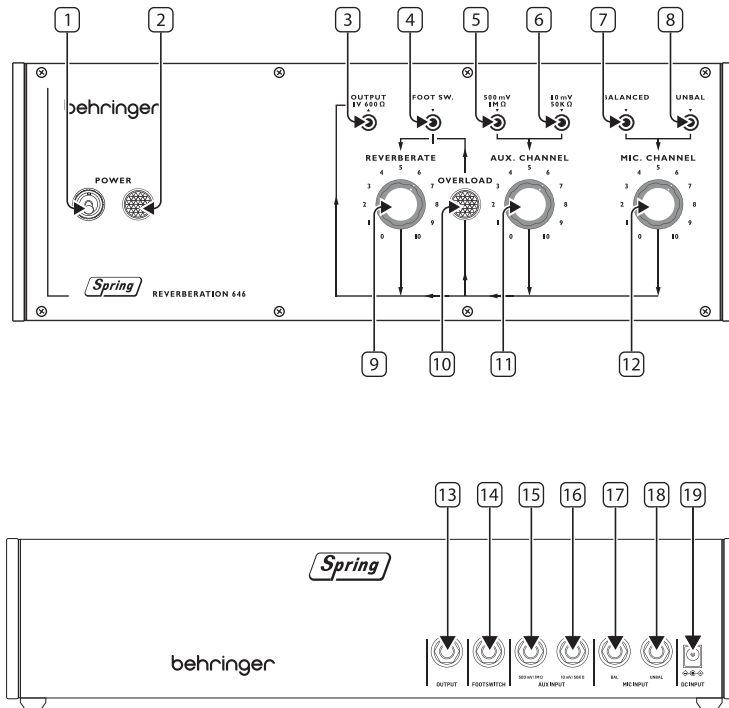

## SPRING LINES

We recommend that the Spring Type 646 is mounted in a place where it will not be knocked or subject to vibration to avoid unwanted noise from the spring lines.

### Top Panel

- POWER SWITCH**
- POWER INDICATOR**
- OUTPUT SOCKET** – use this 3.5 mm TS jack socket to connect the Type 646 to amplifiers, mixing desks or audio interfaces.
- FOOTSWITCH INPUT** – use this socket to connect a suitable footswitch to bypass the reverberation effect.
- HIGH LEVEL LINE INPUT** – use this socket to connect high level audio sources such as keyboards or mixing desks to the Type 646.
- LOW LEVEL LINE INPUT** – use this socket to connect low level audio sources such as guitars to the Type 646.
- BALANCED MICROPHONE INPUT** – use this socket to connect balanced microphones to the Type 646.
- UNBALANCED MICROPHONE INPUT** – use this socket to connect unbalanced microphones to the Type 646.
- REVERBERATE** – use this control to set the reverberation output level.
- OVERLOAD INDICATOR** – this indicator lights up when a signal on either input is overloading.
- AUX CHANNEL** – use this control to set the input level for line sources connected to the auxiliary channel.
- MIC CHANNEL** – use this control to set the input level for microphone(s) connected to the microphone channel.

### Back Panel

- OUTPUT SOCKET** – use this 6.35 mm TS jack socket to connect the Type 646 to amplifiers, mixing desks or audio interfaces. Duplicates socket 3 on top panel.
- FOOTSWITCH INPUT** – use this socket to connect a suitable footswitch to bypass the reverberation effect. Duplicates socket 4 on top panel.
- HIGH LEVEL LINE INPUT** – use this socket to connect high level audio sources such as keyboards or mixing desks to the Type 646. Duplicates socket 5 on top panel.
- LOW LEVEL LINE INPUT** – use this socket to connect low level audio sources such as guitars to the Type 646. Duplicates socket 6 on top panel.
- BALANCED MICROPHONE INPUT** – use this socket to connect balanced microphones to the Type 646. Duplicates socket 7 on top panel.
- UNBALANCED MICROPHONE INPUT** – use this socket to connect unbalanced microphones to the Type 646. Duplicates socket 8 on top panel.
- DC POWER INPUT** – use this socket to connect the supplied 12 V DC power supply.

**EN Eurorack Installation**

The Spring Type 646 can be taken out of its factory chassis and fitted into a standard Eurorack case (not supplied).

We recommend that this procedure is carried out only by an experienced service technician to prevent personal injury or damage to the Spring Type 646. The Eurorack case will need to have a suitable power supply with enough capacity to power the Spring Type 646. Consumption is 1 amp at 12 V DC.

A 10 pin to 16 pin adapter ribbon cable is supplied with the Spring Type 646.

Please ensure that the Eurorack case will supply  $\pm 12$  V DC and ground to the correct pins, and that the cable is at the correct orientation before proceeding.

**Procedure**

Please follow all steps in the correct order.

1. Disconnect the power and all other connections to the Spring Type 646.
2. Undo the eight screws on the top panel as shown. There is no need to undo any other screw.
3. Carefully lift the top panel assembly, and turn it over so that the PCB is facing upwards. Be careful not to pull the ribbon cable from the lower side of the main PCB.
4. Disconnect the 24 pin ribbon cable from the main PCB of the Spring Type 646 and remove the assembly from the chassis.

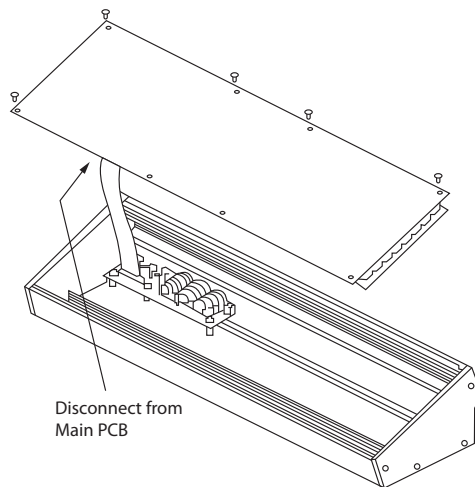

5. Store the chassis assembly and power supply in a safe, dry place.
6. Securely connect the 10 pin end of the supplied ribbon cable adapter to the main PCB of the Spring Type 646.
7. Having ensured that your Eurorack case is isolated from the mains connect the 16 pin end of the ribbon cable to a spare outlet in the case.
8. Secure the Spring Type 646 to the case using the eight panel screws.
9. Perform a full safety test before using the Spring Type 646.

**SPRING REVERBERATION 646 Getting started**

EN

**EN Step 3: Getting Started****OVERVIEW**

This 'getting started' guide will help you set up your Spring Type 646 and briefly introduce its capabilities.

**CONNECTION**

 To connect the Spring Type 646 to your system, please consult the connection guide earlier in this document.

**HARDWARE SETUP**

Make all the connections in your system. Keep the Spring Type 646 power turned off when making any connections.

Ensure your sound system is turned down.

Turn on the Spring Type 646 before turning on any power amplifiers and turn it off last. This will help prevent any turn on or turn off "pops or thumps" in your speakers.

**WARM UP TIME**

We recommend leaving 15 minutes or more time for the Spring Type 646 to warm up before recording or live performance. (Longer if it has been brought in from the cold). This will allow the precision analog circuits time to reach their normal operating temperature and tuned performance.

# SPRING REVERBERATION 646 Controles

## ES Paso 2: Controles

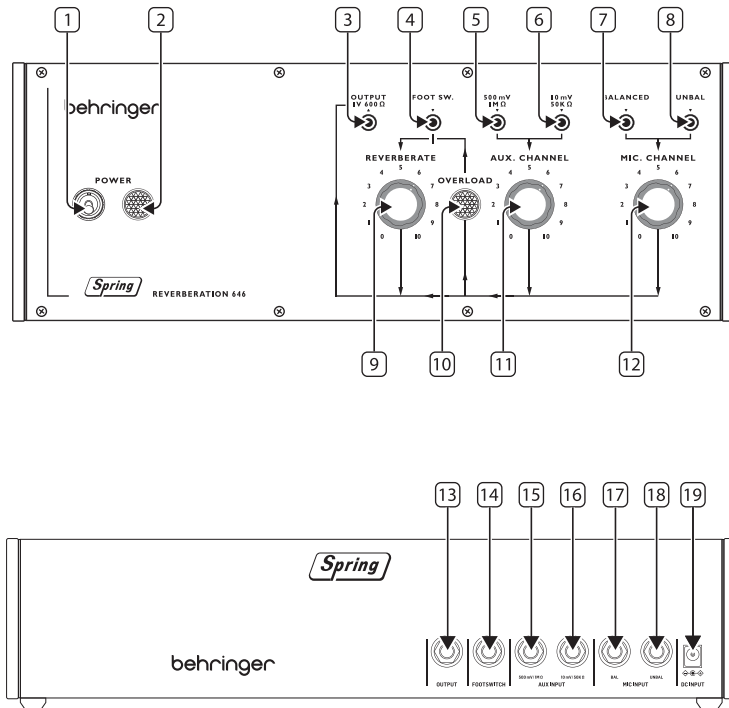

## MUELLES

Le recomendamos que instale el Spring Type 646 en una ubicación en la que no quede sujeto a vibraciones o golpes para evitar ruidos no deseados de sus muelles.

### Panel superior

1. **POWER SWITCH**
2. **POWER INDICATOR**
3. **OUTPUT SOCKET** – use esta toma de tipo TS de 3.5 mm para conectar el Type 646 a amplificadores, mesas de mezclas o interfaces audio.
4. **FOOTSWITCH INPUT** – use esta toma para conectar un pedal de disparo adecuado para activar la anulación o bypass del efecto de reverberación.
5. **HIGH LEVEL LINE INPUT** – use esta toma para conectar al Type 646 fuentes audio de nivel alto como pueden ser un teclado o una mesa de mezclas.
6. **LOW LEVEL LINE INPUT** – use esta toma para conectar al Type 646 fuentes audio de bajo nivel como guitarras.
7. **BALANCED MICROPHONE INPUT** – use esta toma para conectar al Type 646 micrófonos balanceados.
8. **UNBALANCED MICROPHONE INPUT** – use esta toma para conectar al Type 646 micrófonos no balanceados.
9. **REVERBERATE** – use este control para ajustar el nivel de salida de la reverberación.
10. **OVERLOAD INDICATOR** – este piloto se ilumina cuando hay una señal que sobrecarga en alguna de las entradas.
11. **AUX CHANNEL** – use este control para ajustar el nivel de entrada de las fuentes de línea conectadas en el canal auxiliar.
12. **MIC CHANNEL** – use este control para ajustar el nivel de entrada del micrófono (o los micrófonos) conectado al canal de micrófono.

### Panel trasero

13. **OUTPUT SOCKET** – use esta toma de tipo TS de 6.3 mm para conectar el Type 646 a amplificadores, mesas de mezclas o interfaces audio. Esta toma duplica la toma 3 del panel superior.
14. **FOOTSWITCH INPUT** – use esta toma para conectar un pedal de disparo adecuado para activar la anulación o bypass del efecto de reverberación. Esta toma duplica la toma 4 del panel superior.
15. **HIGH LEVEL LINE INPUT** – use esta toma para conectar al Type 646 fuentes audio de nivel alto como pueden ser un teclado o una mesa de mezclas. Esta toma duplica la toma 5 del panel superior.
16. **LOW LEVEL LINE INPUT** – use esta toma para conectar al Type 646 fuentes audio de bajo nivel como guitarras. Esta toma duplica la toma 6 del panel superior.
17. **BALANCED MICROPHONE INPUT** – use esta toma para conectar al Type 646 micrófonos balanceados. Esta toma duplica la toma 7 del panel superior.
18. **UNBALANCED MICROPHONE INPUT** – use esta toma para conectar al Type 646 micrófonos no balanceados. Esta toma duplica la toma 8 del panel superior.
19. **DC POWER INPUT** – use esta toma para conectar el adaptador de corriente de 12 V DC incluido.

**ES Instalación de Eurorack**

El Spring Type 646 puede sacarse de su chasis de fábrica y colocarse en una caja Eurorack estándar (no suministrada).

Recomendamos que este procedimiento se lleve a cabo solo por un técnico de servicio experimentado para evitar lesiones personales o daños en el Spring Type 646. El caso Eurorack tendrá que tener una fuente de alimentación adecuada con capacidad suficiente para alimentar el Spring Type 646. El consumo es de 1 amperios a 12 V CC.

Con el Spring Type 646 se suministra un cable de cinta adaptador de 10 pines a 16 pines.

Asegúrese de que la caja Eurorack suministrará  $\pm 12$  V DC y toma a tierra a los pines correctos, y que el cable está en la orientación correcta antes de continuar.

**Procedimiento**

Por favor, siga todos los pasos en el orden correcto.

1. Desconecte la alimentación y todas las demás conexiones al Spring Type 646.
2. Deshaga los ocho tornillos del panel superior como se muestra. No hay necesidad de deshacer ningún otro tornillo.
3. Levante cuidadosamente el conjunto del panel superior y déjelo girar para que la PCB esté orientada hacia arriba. Tenga cuidado de no tirar del cable de cinta de la parte inferior de la PCB principal.
4. Desconecte el cable de cinta de 24 pines de la PCB principal del Spring Type 646 y retire el conjunto del chasis.

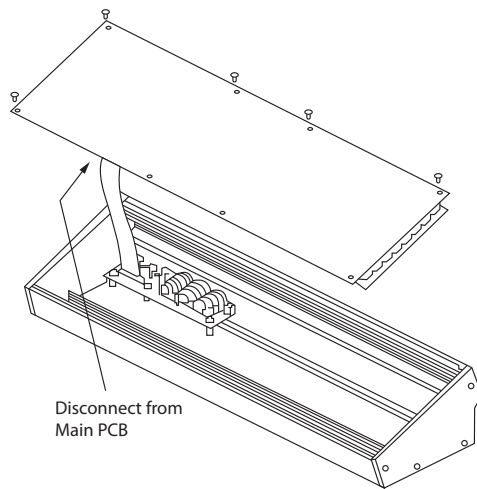

5. Guarde el conjunto del chasis y la fuente de alimentación en un lugar seguro y seco.
6. Conecte de forma segura el extremo de 10 pines del adaptador de cable de cinta suministrado a la PCB principal del Spring Type 646.
7. Después de haberse asegurado de que su caja Eurorack está aislada de la red, conecte el extremo de 16 pines del cable de cinta a una toma de corriente de repuesto en la caja.
8. Asegure el Spring Type 646 a la caja con los ocho tornillos del panel.
9. Realice una prueba de seguridad completa antes de usar el Spring Type 646.

# SPRING REVERBERATION 646 Puesta En Marcha

**ES Paso 3: Puesta En Marcha****VISION GENERAL**

Esta guía de "introducción" le ayudará a configurar su Spring Type 646 y presentará brevemente sus capacidades.

**CONEXION**

 Para conectar el Spring Type 646 a su sistema, consulte la guía de conexión anteriormente en este documento.

**CONFIGURACIÓN DE HARDWARE**

Realice todas las conexiones en su sistema. Mantenga la potencia Spring Type 646 apagada al realizar cualquier conexión.

Asegúrese de que el sistema de sonido esté desactivado.

Encienda el Spring Type 646 antes de encender los amplificadores de potencia y apague en último lugar. Esto ayudará a evitar que se enciendan o apaguen los "estallidos o golpes" en los altavoces.

**TIEMPO DE CALENTAMIENTO**

Recomendamos dejar 15 minutos o más de tiempo para que el Spring Type 646 se caliente antes de la grabación o la actuación en vivo. (Más tiempo si ha sido traído del frío.) Esto permitirá que los circuitos analógicos de precisión alcancen su temperatura de funcionamiento normal y un rendimiento ajustado.

# SPRING REVERBERATION 646 Réglages

## FR Etape 2 : Réglages

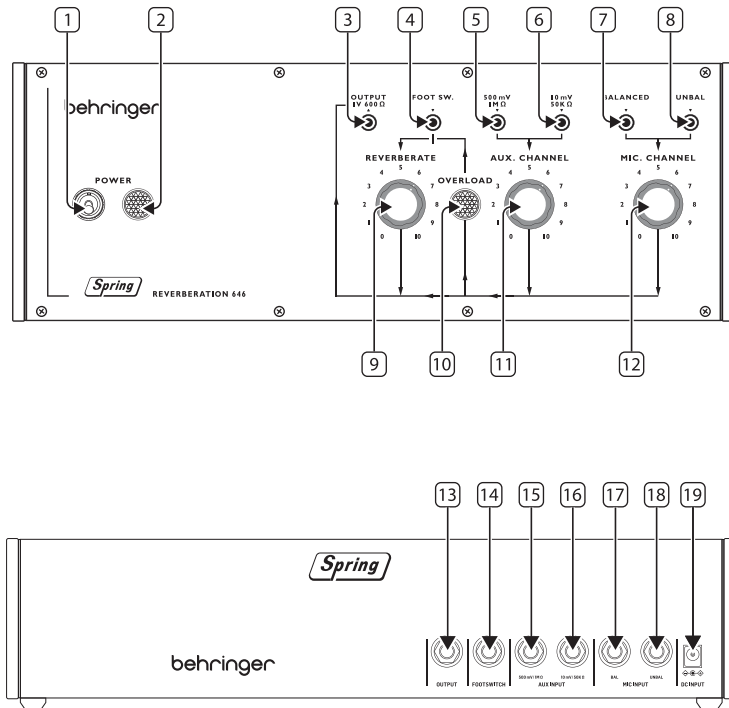

### RESSORTS

Nous vous recommandons d'installer le Spring Type 646 dans un endroit à l'abri des chocs et des vibrations afin d'éviter les bruits indésirables provoqués par les ressorts.

### Face supérieure

1. **POWER SWITCH**
2. **POWER INDICATOR**
3. **OUTPUT SOCKET** – cette embase MiniJack asymétrique permet de connecter le Type 646 à un ampli, une console de mixage ou une interface audio.
4. **FOOTSWITCH INPUT** – cette embase permet de connecter un contacteur au pied adapté pour désactiver l'effet de réverbération.
5. **HIGH LEVEL LINE INPUT** – cette embase permet de connecter des sources audio à haut niveau comme par exemple un clavier ou une console de mixage.
6. **LOW LEVEL LINE INPUT** – cette embase permet de connecter des sources audio bas niveau comme par exemple une guitare.
7. **BALANCED MICROPHONE INPUT** – cette embase permet de connecter un micro symétrique.
8. **UNBALANCED MICROPHONE INPUT** – cette embase permet de connecter un micro asymétrique.
9. **REVERBERATE** – ce potentiomètre permet de régler le niveau de sortie de la réverbération.
10. **OVERLOAD INDICATOR** – il s'allume lorsqu'un signal fait saturer l'une des entrées.
11. **AUX CHANNEL** – permet de régler le niveau d'entrée des sources niveau ligne connectées au canal auxiliaire.
12. **MIC CHANNEL** – permet de régler le niveau d'entrée du(des) micro(s) connecté(s) au canal micro.

### Face arrière

13. **OUTPUT SOCKET** – cette embase Jack 6,35 mm asymétrique permet de connecter le Type 646 à un ampli, une console de mixage ou une interface audio. Elle a la même fonction que l'embase 3 de la face supérieure.
14. **FOOTSWITCH INPUT** – cette embase permet de connecter un contacteur au pied adapté pour désactiver l'effet de réverbération. Elle a la même fonction que l'embase 4 de la face supérieure.
15. **HIGH LEVEL LINE INPUT** – cette embase permet de connecter des sources audio à haut niveau comme par exemple un clavier ou une console de mixage. Elle a la même fonction que l'embase 5 de la face supérieure.
16. **LOW LEVEL LINE INPUT** – cette embase permet de connecter des sources audio bas niveau comme par exemple une guitare. Elle a la même fonction que l'embase 6 de la face supérieure.
17. **BALANCED MICROPHONE INPUT** – cette embase permet de connecter un micro symétrique. Elle a la même fonction que l'embase 7 de la face supérieure.
18. **UNBALANCED MICROPHONE INPUT** – cette embase permet de connecter un micro asymétrique. Elle a la même fonction que l'embase 8 de la face supérieure.
19. **DC POWER INPUT** – cette embase permet de connecter l'adaptateur secteur 12 V fourni.

**FR** Installation d'Eurorack

Le Spring Type 646 peut être sorti de son châssis d'usine et monté dans un boîtier Eurorack standard (non fourni).

Nous recommandons que cette procédure soit effectuée uniquement par un technicien de service expérimenté pour prévenir les blessures corporelles ou les dommages au Spring Type 646. Le boîtier Eurorack devra disposer d'une alimentation électrique appropriée avec une capacité suffisante pour alimenter le Spring Type 646. La consommation est de 1 ampère à 12 V CC.

Un câble ruban d'adaptateur de 10 broches à 16 broches est fourni avec le Spring Type 646.

Veillez vous assurer que le boîtier Eurorack fournira  $\pm 12$  V CC et se mettra à la terre aux broches correctes, et que le câble est à la bonne orientation avant de continuer.

**Procédure**

1. Débranchez l'alimentation et toutes les autres connexions au Spring Type 646.
2. Défaire les huit vis sur le panneau supérieur comme indiqué. Il n'est pas nécessaire d'annuler une autre vis.
3. Soulevez soigneusement l'ensemble du panneau supérieur et retournez-le de sorte que le PCB soit orienté vers le haut. Veillez à ne pas tirer le câble ruban de la face inférieure du PCB principal.
4. Déconnectez le câble ruban à 24 broches du PCB principal du Spring Type 646 et retirez l'ensemble du châssis.

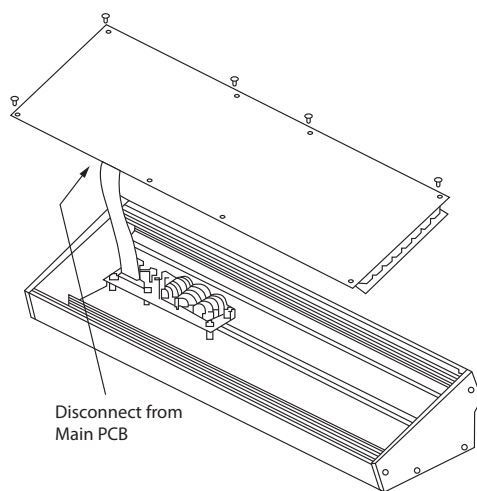

5. Rangez le châssis et le bloc d'alimentation dans un endroit sûr et sec.
6. Connectez en toute sécurité l'extrémité à 10 broches de l'adaptateur de câble ruban fourni au PCB principal du Spring Type 646.
7. Après vous être assuré que votre boîtier Eurorack est isolé du secteur, connectez l'extrémité à 16 broches du câble ruban à une prise de rechange dans le boîtier.
8. Fixez le Spring Type 646 au boîtier à l'aide des huit vis du panneau.
9. Effectuez un test de sécurité complet avant d'utiliser le Spring Type 646.

**SPRING REVERBERATION 646 Mise En Oeuvre****FR** Etape 3 : Mise En Oeuvre**APERCU**

Ce guide de mise en route vous aidera à configurer votre Spring Type 646 et à présenter brièvement ses capacités.

**CONNEXION**

 Pour connecter le Spring Type 646 à votre système, consultez le guide de connexion plus haut dans ce document.

**CONFIGURATION MATÉRIELLE**

Effectuez toutes les connexions de votre système. Gardez le Spring Type 646 power désactivé lors de l'établissement de connexions.

Assurez-vous que votre système audio est éteint.

Allumez le Spring Type 646 avant d'allumer les amplificateurs de puissance et éteignez-le en dernier. Cela aidera à empêcher toute mise sous ou désactiver les « pops ou les bruits sourds » dans vos haut-parleurs.

**TEMPS D'ÉCHAUFFEMENT**

Nous vous recommandons de laisser 15 minutes ou plus pour le Spring Type 646 pour vous échauffer avant l'enregistrement ou la performance en direct. (Plus longtemps s'il a été apporté du froid.) Cela permettra aux circuits analogiques de précision d'atteindre leur température de fonctionnement normale et leurs performances réglées.

# SPRING REVERBERATION 646 Bedienelemente

## DE Schritt 2: Bedienelemente

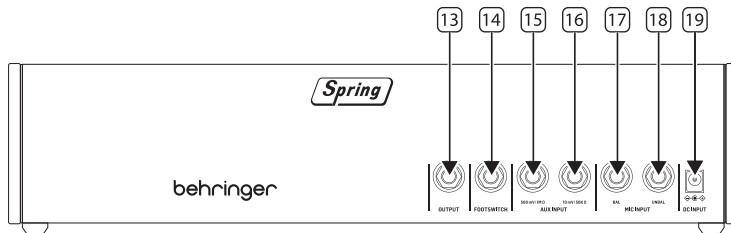
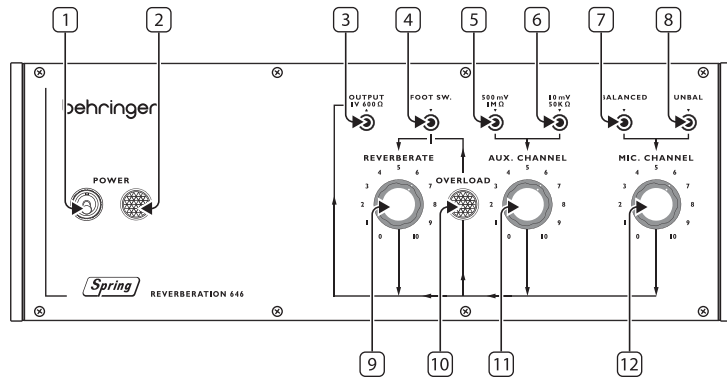

### FEDERHALL-PRODUKTLINIE

Wir empfehlen, den Spring Type 646 an einem Ort zu installieren, an dem er keinen Stößen oder Vibrationen ausgesetzt ist, um unerwünschte Geräusche der Hallfedern zu vermeiden.

### Oberseite

1. **POWER SWITCH**
2. **POWER INDICATOR**
3. **OUTPUT SOCKET** – Über diese 3,5 mm TS-Buchse können Sie den Type 646 mit Verstärkern, Mixern oder Audio-Interfaces verbinden.
4. **FOOTSWITCH INPUT** – An diese Buchse können Sie einen geeigneten Fußschalter anschließen, um den Reverb-Effekt zu umgehen.
5. **HIGH LEVEL LINE INPUT** – Über diese Buchse können Sie hochpegelige Audioquellen wie Keyboards oder Mixer an den Type 646 anschließen.
6. **LOW LEVEL LINE INPUT** – Über diese Buchse können Sie niedrigpegelige Audioquellen wie Gitarren an den Type 646 anschließen.
7. **BALANCED MICROPHONE INPUT** – Über diese Buchse können Sie symmetrische Mikrofone an den Type 646 anschließen.
8. **UNBALANCED MICROPHONE INPUT** – Über diese Buchse können Sie unsymmetrische Mikrofone an den Type 646 anschließen.
9. **REVERBERATE** – Mit diesem Regler stellen Sie den Ausgangspegel des Reverb-Effekts ein.
10. **OVERLOAD INDICATOR** – Diese Anzeige leuchtet, wenn ein Signal an einem der beiden Eingänge überlastet ist.
11. **AUX CHANNEL** – Mit diesem Regler stellen Sie den Eingangspegel von Line-Quellen ein, die an den Aux-Kanal angeschlossen sind.
12. **MIC CHANNEL** – Mit diesem Regler stellen Sie den Eingangspegel von Mikrofonen ein, die an den Mic-Kanal angeschlossen sind.

### Rückseite

13. **OUTPUT SOCKET** – Über diese 6,3 mm TS-Buchse können Sie den Type 646 mit Verstärkern, Mixern oder Audio-Interfaces verbinden. Kopie des vorderseitigen Ausgangs (3).
14. **FOOTSWITCH INPUT** – An diese Buchse können Sie einen geeigneten Fußschalter anschließen, um den Reverb-Effekt zu umgehen. Kopie des vorderseitigen Eingangs (4).
15. **HIGH LEVEL LINE INPUT** – Über diese Buchse können Sie hochpegelige Audioquellen wie Keyboards oder Mixer an den Type 646 anschließen. Kopie des vorderseitigen Eingangs (5).
16. **LOW LEVEL LINE INPUT** – Über diese Buchse können Sie niedrigpegelige Audioquellen wie Gitarren an den Type 646 anschließen. Kopie des vorderseitigen Eingangs (6).
17. **BALANCED MICROPHONE INPUT** – Über diese Buchse können Sie symmetrische Mikrofone an den Type 646 anschließen. Kopie des vorderseitigen Eingangs (7).
18. **UNBALANCED MICROPHONE INPUT** – Über diese Buchse können Sie unsymmetrische Mikrofone an den Type 646 anschließen. Kopie des vorderseitigen Eingangs (8).
19. **DC POWER INPUT** – An diese Buchse schließen Sie den mitgelieferten 12 V-Adapter an.

**DE Eurorack Installation**

Das Spring Type 646 kann aus dem werkseitigen Chassis entnommen und in ein Standard-Eurorack-Gehäuse (nicht im Lieferumfang enthalten) eingebaut werden.

Wir empfehlen, dass dieses Verfahren nur von einem erfahrenen Servicetechniker durchgeführt wird, um Personenschäden oder Schäden am Spring Type 646 zu vermeiden. Das Eurorack-Gehäuse muss über ein geeignetes Netzteil mit ausreichender Kapazität verfügen, um das Spring Type 646 mit Strom zu versorgen. Der Verbrauch beträgt 1 Ampere bei 12 V DC.

Ein 10-poliges auf 16-poliges Adapterbandkabel wird mit dem Spring Type 646 geliefert.

Bitte stellen Sie sicher, dass das Eurorack-Gehäuse  $\pm 12$  V DC liefert und die richtigen Pins erdet und dass sich das Kabel in der richtigen Ausrichtung befindet, bevor Sie fortfahren.

**Verfahren**

Bitte folgen Sie allen Schritten in der richtigen Reihenfolge.

1. Trennen Sie die Stromversorgung und alle anderen Verbindungen zum Spring Type 646.
2. Machen Sie die acht Schrauben auf der Oberseite wie gezeigt rückgängig. Es ist nicht notwendig, eine andere Schraube rückgängig zu machen.
3. Heben Sie die obere Panel-Baugruppe vorsichtig an und drehen Sie sie um, sodass die Leiterplatte nach oben zeigt. Achten Sie darauf, das Flachbandkabel nicht von der Unterseite der Hauptplatine zu ziehen.
4. Trennen Sie das 24-polige Flachbandkabel von der Hauptplatine des Spring Type 646 und entfernen Sie die Baugruppe aus dem Gehäuse.

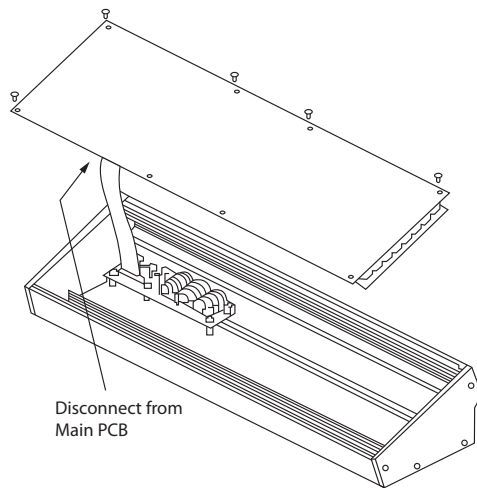

5. Bewahren Sie die Gehäusebaugruppe und das Netzteil an einem sicheren, trockenen Ort auf.
6. Verbinden Sie das 10-polige Ende des mitgelieferten Flachbandkabeladapters sicher mit der Hauptplatine des Spring Type 646.
7. Nachdem Sie sichergestellt haben, dass Ihr Eurorack-Gehäuse vom Stromnetz isoliert ist, verbinden Sie das 16-polige Ende des Flachbandkabels mit einer Ersatzsteckdose im Gehäuse.
8. Befestigen Sie das Spring Type 646 mit den acht Plattenschrauben am Gehäuse.
9. Führen Sie vor der Verwendung des Spring Type 646 einen vollständigen Sicherheitstest durch.

**SPRING REVERBERATION 646 Erste Schritte****DE Schritt 3: Erste Schritte****ÜBERBLICK**

Dieser Leitfaden "Erste Schritte" hilft Ihnen bei der Einrichtung Ihres Spring Type 646 und stellt kurz seine Funktionen vor.

**VERBINDUNG**

Um das Spring Type 646 mit Ihrem System zu verbinden, lesen Sie bitte die Verbindungsanleitung weiter oben in diesem Dokument.

**HARDWARE-EINRICHTUNG**

Stellen Sie alle Verbindungen in Ihrem System her. Lassen Sie die Spring Type 646 Power ausgeschaltet, wenn Sie Verbindungen herstellen.

Stellen Sie sicher, dass Ihr Soundsystem ausgeschaltet ist.

Schalten Sie das Spring Type 646 vor dem Einschalten aller Endstufen ein und schalten Sie es zuletzt aus. Dies wird dazu beitragen, das Ein- oder Ausschalten von "Pops oder Schlägen" in Ihren Lautsprechern zu verhindern.

**AUFWÄRMZEIT**

Wir empfehlen, 15 Minuten oder mehr Zeit für die Spring Type 646 zu lassen, um sich vor der Aufnahme oder Live-Performance aufzuwärmen. (Länger, wenn es aus der Kälte gebracht wurde.) Auf diese Weise können die analogen Präzisionsschaltungen ihre normale Betriebstemperatur und abgestimmte Leistung erreichen.



# SPRING REVERBERATION 646 Controles

## PT Passo 2: Controles

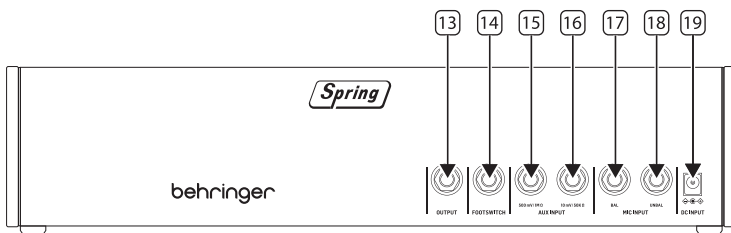
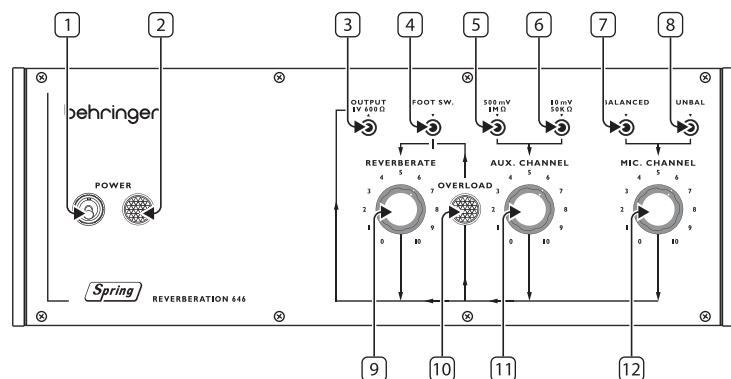

### LINHAS DE MOLA

Recomendamos que o Spring Tipo 646 seja montado em um local onde ele não possa ser derrubado ou esteja sujeito a vibrações para evitar ruídos indesejados nas linhas mola.

### Painel Superior

- POWER SWITCH**
- POWER INDICATOR**
- OUTPUT SOCKET** – use essa tomada TS de 3.5 mm para conectar a amplificadores tipo 646, mesas de mixagem ou interfaces de áudio.
- FOOTSWITCH INPUT** – use esta tomada para conectar um pedal adequado para ignorar o efeito de reverberação.
- HIGH LEVEL LINE INPUT** – use esta tomada para conectar fontes de áudio de nível alto como teclados ou mesas de mixagem ao 646.
- LOW LEVEL LINE INPUT** – use esta tomada para conectar fontes de áudio de nível baixo, como guitarras, ao 646.
- BALANCED MICROPHONE INPUT** – use esta tomada para conectar microfones balanceados ao 646.
- UNBALANCED MICROPHONE INPUT** – use esta tomada para conectar microfones não balanceados ao 646.
- REVERBERATE** – use este controle para ajustar o nível de saída de reverberação.
- OVERLOAD INDICATOR** – este indicador acende quando um sinal em uma das entradas está sobrecarregado.
- AUX CHANNEL** – use este controle para ajustar o nível de entrada para fontes de linha conectadas ao canal auxiliar.
- MIC CHANNEL** – use este controle para ajustar o nível de entrada para microfone(s) conectados ao canal Microfone.

### Painel Traseiro

- OUTPUT SOCKET** – use essa tomada TS de 6.35 mm para conectar a amplificadores tipo 646, mesas de mixagem ou interfaces de áudio. Duplica a tomada 3 no painel superior.
- FOOTSWITCH INPUT** – use esta tomada para conectar um pedal adequado para ignorar o efeito de reverberação. Duplica a tomada 4 no painel superior.
- HIGH LEVEL LINE INPUT** – use esta tomada para conectar fontes de áudio de nível alto como teclados ou mesas de mixagem ao 646. Duplica a tomada 5 no painel superior.
- LOW LEVEL LINE INPUT** – use esta tomada para conectar fontes de áudio de nível baixo, como guitarras, ao 646. Duplica a tomada 6 no painel superior.
- BALANCED MICROPHONE INPUT** – use esta tomada para conectar microfones balanceados ao 646. Duplica a tomada 7 no painel superior.
- UNBALANCED MICROPHONE INPUT** – use esta tomada para conectar microfones não balanceados ao 646. Duplica a tomada 8 no painel superior.
- DC POWER INPUT** – use esta tomada para conectar a fonte de alimentação DC de 12 V.

**PT Instalação Eurorack**

A Spring Type 646 pode ser retirada do seu chassis de fábrica e montada numa caixa eurorack normalizada (não fornecida).

Recomendamos que este procedimento seja realizado apenas por um técnico de assistência experiente para evitar ferimentos pessoais ou danos no Spring Type 646. O caso Eurorack terá de dispor de uma fonte de alimentação adequada, com capacidade suficiente para alimentar o Spring Type 646. O consumo é de 1 amp a 12 V DC.

É fornecido um cabo de fita adaptador de 10 pinos a 16 pinos com o Spring Type 646.

Certifique-se de que a caixa eurorack fornecerá  $\pm 12$  V DC e moído aos pinos corretos, e que o cabo está na orientação correta antes de prosseguir.

**Procedimento**

Por favor, siga todos os passos na ordem correta.

1. Desligue a energia e todas as outras ligações ao Spring Type 646.
2. Desfaça os oito parafusos no painel superior, como mostrado. Não há necessidade de desfazer qualquer outro parafuso.
3. Levante cuidadosamente o conjunto do painel superior e vire-o de modo a que o PCB fique virado para cima. Tenha cuidado para não puxar o cabo da fita do lado inferior do PCB principal.
4. Desligue o cabo de fita de 24 pinos do PCB principal do Spring Type 646 e retire o conjunto do chassis.

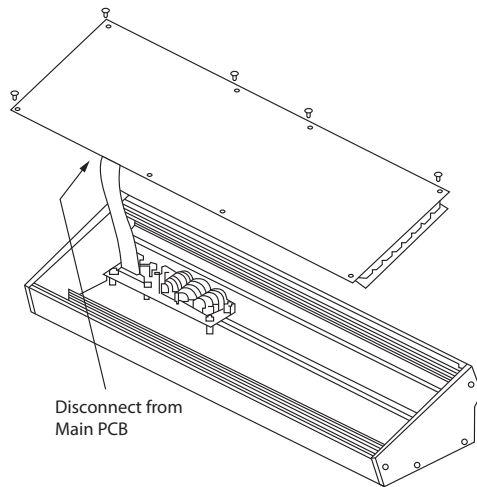

5. Guarde o conjunto do chassis e a alimentação elétrica num local seguro e seco.
6. Ligue de forma segura a extremidade de 10 pinos do adaptador de fita fornecido ao PCB principal do Spring Type 646.
7. Depois de ter assegurado que a sua caixa Eurorack está isolada da rede, ligue a extremidade de 16 pinos do cabo da fita a uma saída sobressalente na caixa.
8. Fixe a Spring Type 646 na caixa utilizando os oito parafusos de painel.
9. Efetuar um teste de segurança completo antes de utilizar o Spring Type 646.

# SPRING REVERBERATION 646 Primeiros Passos

**PT Passo 3: Primeiros Passos****VISÃO GERAL**

Este guia de “começar” irá ajudá-lo a configurar o seu Spring Type 646 e introduzir brevemente as suas capacidades.

**LIGAÇÃO**

 Para ligar o Spring Type 646 ao seu sistema, consulte o guia de ligação mais cedo neste documento.

**CONFIGURAÇÃO DE HARDWARE**

Faça todas as ligações no seu sistema. Mantenha a Spring Type 646 se ao estree-se quando estree quaisquer ligações.

Certifique-se de que o seu sistema de som está desligado.

Ligue o Spring Type 646 antes de ligar os amplificadores de alimentação e desligá-lo por último. Isto ajudará a evitar qualquer ligação ou desligar “pops ou toques” nos altifalantes.

**TEMPO DE AQUECIMENTO**

Recomendamos que se desfaça 15 minutos ou mais para que o Spring Type 646 se aqueça antes de gravar ou fazer uma performance ao vivo. (Mais tempo se tiver sido trazido do frio.) Isto permitirá que os circuitos analógicos de precisão atinjam a sua temperatura normal de funcionamento e o seu desempenho afinado.

# SPRING REVERBERATION 646 Controlli

## IT Passo 2: Controlli

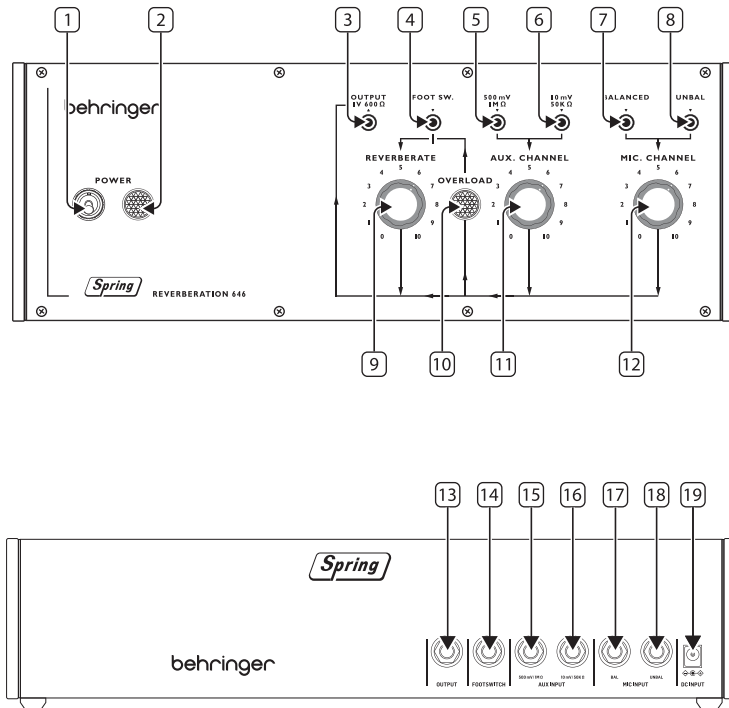

### LINEA SPRING

Raccomandiamo di collocare/montare il Spring Type 646 in un luogo dove non sarà urtato o soggetto a vibrazioni per evitare rumori indesiderati dalle molle.

#### Pannello superiore

1. **POWER SWITCH**
2. **POWER INDICATOR**
3. **OUTPUT SOCKET** – usate questo mini-jack sbilanciato da 3,5 mm per collegare il Type 646 ad amplificatori, mixer o interfacce audio.
4. **FOOTSWITCH INPUT** – usate questa presa per il collegamento di un pedale per il bypass dell'unità di riverbero.
5. **HIGH LEVEL LINE INPUT** – usate questa presa per collegare al Type 646 sorgenti audio di livello alto, come tastiere o mixer.
6. **LOW LEVEL LINE INPUT** – usate questa presa per collegare al Type 646 sorgenti audio di livello basso, come chitarre.
7. **BALANCED MICROPHONE INPUT** – usate questa presa per collegare microfoni bilanciati al Type 646.
8. **UNBALANCED MICROPHONE INPUT** – usate questa presa per collegare microfoni sbilanciati al Type 646.
9. **REVERBERATE** – usate questo controllo per impostare il livello di uscita del riverbero.
10. **OVERLOAD INDICATOR** – questo indicatore si illumina quando il segnale di qualsiasi ingresso è in sovraccarico.
11. **AUX CHANNEL** – usate questo controllo per impostare il livello di ingresso delle sorgenti di linea collegate al canale aux.
12. **MIC CHANNEL** – usate questo controllo per impostare il livello di ingresso del/dei microfono/i collegati al canale del microfono.

#### Pannello posteriore

13. **OUTPUT SOCKET** – usate questa presa jack sbilanciata da 6,35 mm per collegare il Type 646 ad amplificatori, mixer o interfacce audio. Duplica la presa 3 del pannello superiore.
14. **FOOTSWITCH INPUT** – usate questa presa per il collegamento di un pedale per il bypass dell'unità di riverbero. Duplica la presa 4 del pannello superiore.
15. **HIGH LEVEL LINE INPUT** – usate questa presa per collegare al Type 646 sorgenti audio di livello alto, come tastiere o mixer. Duplica la presa 5 del pannello superiore.
16. **LOW LEVEL LINE INPUT** – usate questa presa per collegare al Type 646 sorgenti audio di livello basso, come chitarre. Duplica la presa 6 del pannello superiore.
17. **BALANCED MICROPHONE INPUT** – usate questa presa per collegare microfoni bilanciati al Type 646. Duplica la presa 7 del pannello superiore.
18. **UNBALANCED MICROPHONE INPUT** – usate questa presa per collegare microfoni sbilanciati al Type 646. Duplica la presa 8 del pannello superiore.
19. **DC POWER INPUT** – usate questa presa per collegare l'alimentatore in dotazione da 12 V in c.c..

**IT Installazione di Eurorack**

Il Spring Type 646 può essere tolto dal telaio di fabbrica e inserito in una custodia Eurorack standard (non fornita).

Si consiglia che questa procedura sia eseguita solo da un tecnico di assistenza esperto per prevenire lesioni personali o danni al Spring Type 646. Il caso Eurorack dovrà avere un alimentatore adeguato con capacità sufficiente per alimentare il Spring Type 646. Il consumo è di 1 ampere a 12 V DC.

Un cavo a nastro da 10 pin a 16 pin viene fornito con il Spring Type 646.

Assicurarsi che la custodia Eurorack fornisca  $\pm 12$  V DC e terra ai perni corretti e che il cavo sia all'orientamento corretto prima di procedere.

**Procedimento**

Si prega di seguire tutti i passaggi nell'ordine corretto.

1. Scollegare l'alimentazione e tutte le altre connessioni Spring Type 646.
2. Annulla le otto viti sul pannello superiore come mostrato. Non è necessario annullare qualsiasi altra vite.
3. Sollevare con cura l'assieme del pannello superiore e capovolto in modo che il PCB sia rivolto verso l'alto. Fare attenzione a non estrarre il cavo a nastro dal lato inferiore del PCB principale.
4. Scollegare il cavo a nastro a 24 pin dal PCB principale del Spring Type 646 e rimuovere l'assieme dallo chassis.

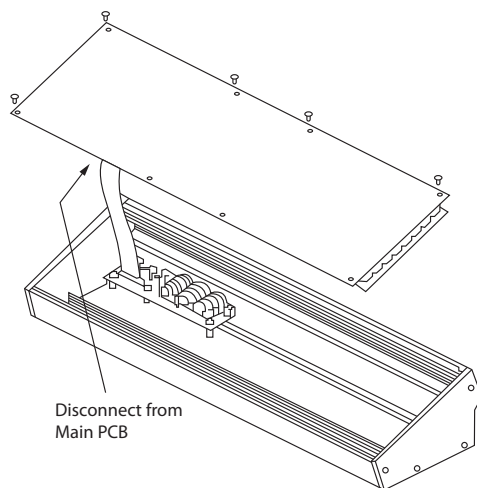

5. Conservare l'assemblaggio del telaio e l'alimentazione in un luogo sicuro e asciutto.
6. Collegare in modo sicuro l'estremità a 10 pin dell'adattatore per cavi a nastro in dotazione al PCB principale del Spring Type 646.
7. Dopo aver assicurato che la custodia Eurorack sia isolata dalla rete, collegare l'estremità a 16 pin del cavo a nastro a una presa di ricambio nella custodia.
8. Fissare il Spring Type 646 alla custodia utilizzando le otto viti del pannello.
9. Eseguire un test di sicurezza completo prima di utilizzare il Spring Type 646.

**SPRING REVERBERATION 646 Iniziare****IT Passo 3: Iniziare****PANORAMICA**

Questa guida introduttiva ti aiuterà a configurare il tuo Spring Type 646 e a introdurre brevemente le capacità.

**CONNESSIONE**

 Per collegare il Spring Type 646 al sistema, consultare la guida alla connessione più indietro in questo documento.

**CONFIGURAZIONE HARDWARE**

Effettuare tutte le connessioni nel sistema. Mantenere Spring Type 646 interno disattivato quando si effettuano connessioni.

Assicurarsi che il sistema audio sia spento.

Accendere il Spring Type 646 prima di accendere eventuali amplificatori di potenza e spegnerlo per ultimo. Ciò aiuterà a prevenire qualsiasi accende o spegnimento di "pop o tonf" negli altoparlanti.

**TEMPO DI RISCALDAMENTO**

Si consiglia di lasciare 15 minuti o più di tempo per il Spring Type 646 per riscaldarsi prima della registrazione o delle esibizioni dal vivo. (Più a lungo se è stato portato dal freddo.) Ciò consentirà ai circuiti analogici di precisione di raggiungere la normale temperatura operativa e le prestazioni sintonizzate.

# SPRING REVERBERATION 646 Bediening

## NL Stap 2: Bediening

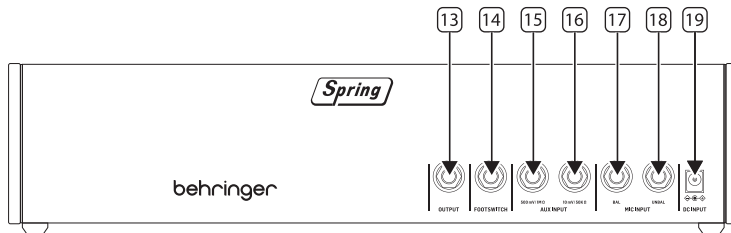
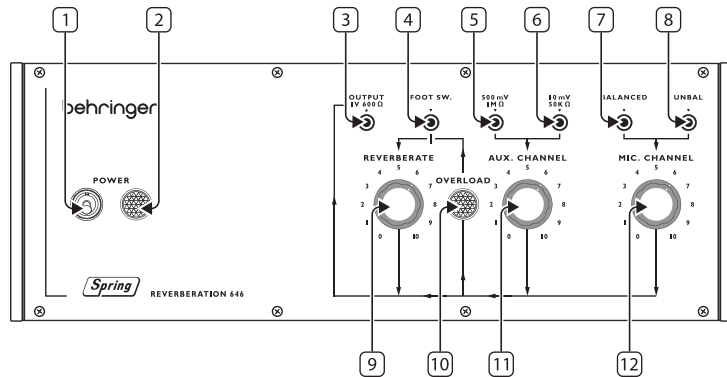

### NAGALMVEREN

Wij adviseren om de Spring Type 646 op een locatie te plaatsen waar er niet tegen wordt gestoten of waar hij onderhevig is aan trillingen, om ongewenst geluid uit de nagalmveren te voorkomen.

### Bovenpaneel

- POWER SWITCH**
- POWER INDICATOR**
- OUTPUT SOCKET** – usate questo mini-jack sbilanciato da 3,5 mm per collegare il Type 646 ad amplificatori, mixer o interfacce audio.
- FOOTSWITCH INPUT** – Gebruik deze aansluiting om een geschikte voetschakelaar aan te sluiten om het nagalmeffect te bypassen.
- HIGH LEVEL LINE INPUT** – Gebruik deze aansluiting om audiobronnen met een hoog niveau op de Type 646 aan te sluiten, zoals keyboards of mengtafels.
- LOW LEVEL LINE INPUT** – Gebruik deze aansluiting om audiobronnen op laag niveau op de Type 646 aan te sluiten, zoals gitaren.
- BALANCED MICROPHONE INPUT** – gebruik deze aansluiting om gebalanceerde microfoons op de Type 646 aan te sluiten.
- UNBALANCED MICROPHONE INPUT** – Gebruik deze aansluiting om ongebalanceerde microfoons op de Type 646 aan te sluiten.
- REVERBERATE** – Gebruik deze regelaar om het uitgangsniveau van de nagalm in te stellen.
- OVERLOAD INDICATOR** – Deze indicator licht op als één van de ingangen wordt overbelast.
- AUX CHANNEL** – Gebruik deze regelaar om het ingangsniveau in te stellen voor lijnbronnen die op het auxiliary-kanaal zijn aangesloten.
- MIC CHANNEL** – Gebruik deze regelaar om het ingangsniveau in te stellen voor microfoon(s) die op het microfoonkanaal zijn aangesloten.

### Achterpaneel

- OUTPUT SOCKET** – Gebruik deze 6,35 mm mono jackaansluiting om de Type 646 aan te sluiten op versterkers, mengtafels of audio-interfaces. Dubbelt aansluiting 3 op bovenpaneel.
- FOOTSWITCH INPUT** – Gebruik deze aansluiting om een geschikte voetschakelaar aan te sluiten om het nagalmeffect te bypassen. Dubbelt aansluiting 4 op bovenpaneel.
- HIGH LEVEL LINE INPUT** – Gebruik deze aansluiting om audiobronnen met een hoog niveau op de Type 646 aan te sluiten, zoals keyboards of mengtafels. Dubbelt aansluiting 5 op bovenpaneel.
- LOW LEVEL LINE INPUT** – Gebruik deze aansluiting om audiobronnen op laag niveau op de Type 646 aan te sluiten, zoals gitaren. Dubbelt aansluiting 6 op bovenpaneel.
- BALANCED MICROPHONE INPUT** – gebruik deze aansluiting om gebalanceerde microfoons op de Type 646 aan te sluiten. Dubbelt aansluiting 7 op bovenpaneel.
- UNBALANCED MICROPHONE INPUT** – Gebruik deze aansluiting om ongebalanceerde microfoons op de Type 646 aan te sluiten. Dubbelt aansluiting 8 op bovenpaneel.
- DC POWER INPUT** – Gebruik deze aansluiting om de meegeleverde 12 V gelijkstroomnetadapter aan te sluiten.

**NL** Eurorack Installatie

De Spring Type 646 kan uit het fabriekschassis worden gehaald en in een standaard Eurorack-koffer worden gemonteerd (niet meegeleverd).

Wij raden u aan deze procedure alleen uit te voeren door een ervaren servicemonteur om persoonlijk letsel of schade aan de Spring Type 646 te voorkomen. De Eurorack-behuizing moet een geschikte voeding hebben met voldoende capaciteit om de <MODULE van stroom te voorzien>. Verbruik is 1 amp bij 12 V DC.

Bij de Type 646 wordt een 10-pins tot 16-polige adapterlintkabel meegeleverd>.

Zorg ervoor dat de Eurorack-behuizing  $\pm 12$  V DC levert en op de juiste pinnen wordt geslepen, en dat de kabel in de juiste richting is voordat u verdergaat.

**Procedure**

Volg alle stappen in de juiste volgorde.

1. Koppel de stroom en alle andere aansluitingen op de Spring Type 646 los.
2. Draai de acht schroeven op het bovenpaneel los zoals afgebeeld. Het is niet nodig om een andere schroef los te maken.
3. Til de montage van het bovenpaneel voorzichtig op en draai deze om zodat de printplaat naar boven is gericht. Zorg ervoor dat u de lintkabel niet van de onderkant van de hoofdprint trekt.
4. Koppel de 24-polige lintkabel los van de hoofdprint van de Spring Type 646 en verwijder de montage van het chassis.

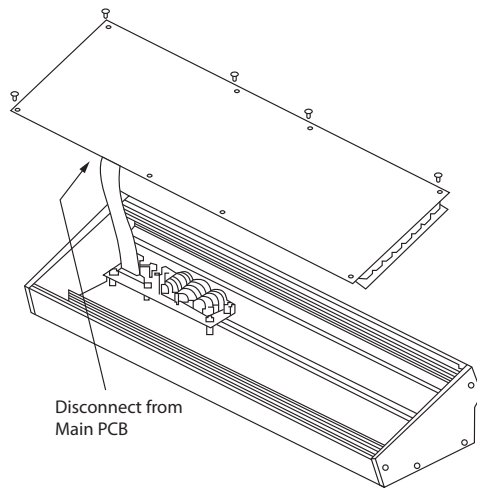

5. Bewaar de chassisassemblage en voeding op een veilige, droge plaats.
6. Sluit het 10-polige uiteinde van de meegeleverde lintkabeladapter veilig aan op de hoofdprint van de Spring Type 646.
7. Nadat u ervoor hebt gezorgd dat uw Eurorack-behuizing is geïsoleerd van het lichtnet, sluit u het 16-polige uiteinde van de lintkabel aan op een extra stopcontact in de behuizing.
8. Bevestig de Spring Type 646 aan de behuizing met behulp van de acht paneelschroeven.
9. Voer een volledige veiligheidstest uit voordat u de Spring Type 646 gebruikt.

# SPRING REVERBERATION 646 Aan De Slag

**NL** Stap 3: Aan De Slag**OVERSICHT**

Deze 'aan de slag'-gids helpt u bij het instellen van uw Spring Type 646 en introduceert kort de mogelijkheden ervan.

**VERBINDING**

 Raadpleeg de verbindingshandleiding eerder in dit document om de Spring Type 646 op uw systeem aan te sluiten.

**HARDWARE-INSTALLATIE**

Maak alle verbindingen in uw systeem. Houd de Spring Type 646 vermogen uitgeschakeld bij het maken van verbindingen.

Zorg ervoor dat uw geluidsinstallatie is uitgeschakeld.

Schakel de Spring Type 646 voor het inschakelen van eindversterkers en zet deze als laatste uit. Dit voorkomt dat "pops or thumps" in uw luidsprekers wordt in- of uitgeschakeld.

**OPWARMTIJD**

We raden aan om 15 minuten of meer tijd te laten voor de Spring Type 646 om op te warmen voor opname of live optreden. (Langer als het uit de kou is binnengebracht.) Hierdoor kan de precisie analoge circuits tijd om hun normale bedrijfstemperatuur en afgestemde prestaties te bereiken.

# SPRING REVERBERATION 646 Kontroller

## SE Steg 2: Kontroller

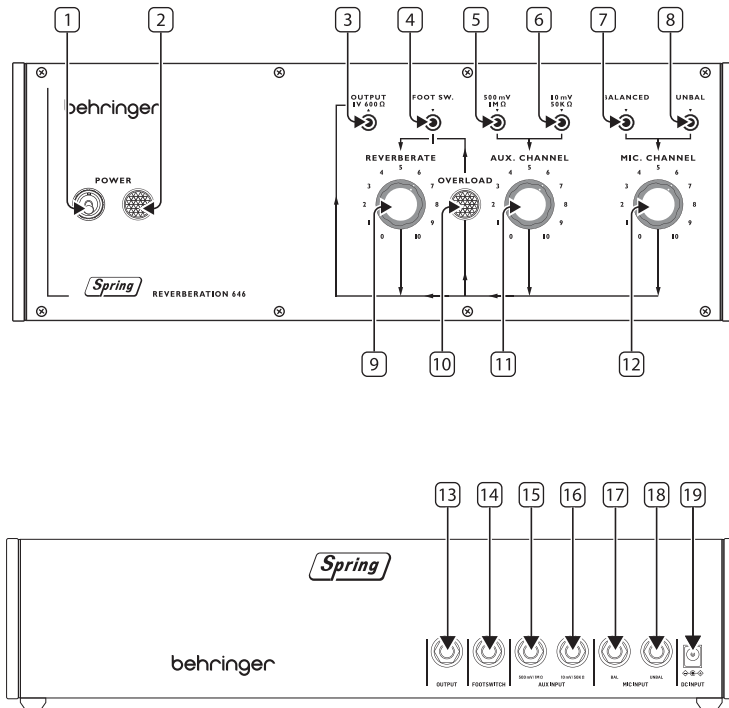

### SPIRALFJÄDRAR

Vi rekommenderar att Spring Type 646-enheten monteras på en plats där den inte utsätts för slag eller vibrationer, så att oönskade ljud från spjälkdrarna kan undvikas.

### Övre panel

- POWER SWITCH**
- POWER INDICATOR**
- OUTPUT SOCKET** – använd detta 3,5 mm TS-uttag för att ansluta Type 646 till förstärkare, mixerbord eller ljudkort.
- FOOTSWITCH INPUT** – använd detta uttag för att ansluta en lämplig fotomkopplare för att koppla förbi reverbeffekten.
- HIGH LEVEL LINE INPUT** – använd detta uttag för att ansluta högnivåljuddkällor såsom klaviaturinstrument eller mixerbord till Type 646.
- LOW LEVEL LINE INPUT** – använd detta uttag för att ansluta lågnivåljuddkällor såsom gitarrer till Type 646.
- BALANCED MICROPHONE INPUT** – använd detta uttag för att ansluta balanserade mikrofoner till Type 646.
- UNBALANCED MICROPHONE INPUT** – använd detta uttag för att ansluta obalanserade mikrofoner till Type 646.
- REVERBERATE** – använd denna kontroll för att ställa in reverbets utgångsnivå.
- OVERLOAD INDICATOR** – denna indikator tänds när en signal överbelastar någon av ingångarna.
- AUX CHANNEL** – använd denna kontroll för att ställa in ingångsnivån för linjekällor anslutna till auxiliary-kanalen.
- MIC CHANNEL** – använd denna kontroll för att ställa in ingångsnivån för mikrofon(er) som ansluts till mikrofonkanalen.

### Bakre panel

- OUTPUT SOCKET** – använd detta 6,35 mm TS-uttag för att ansluta Type 646 till förstärkare, mixerbord eller ljudkort. Duplicerar uttag 3 på övre panel.
- FOOTSWITCH INPUT** – använd detta uttag för att ansluta en lämplig fotomkopplare för att koppla förbi reverbeffekten. Duplicerar uttag 4 på övre panel.
- HIGH LEVEL LINE INPUT** – använd detta uttag för att ansluta högnivåljuddkällor såsom klaviaturinstrument eller mixerbord till Type 646. Duplicerar uttag 5 på övre panel.
- LOW LEVEL LINE INPUT** – använd detta uttag för att ansluta lågnivåljuddkällor såsom gitarrer till Type 646. Duplicerar uttag 6 på övre panel.
- BALANCED MICROPHONE INPUT** – använd detta uttag för att ansluta balanserade mikrofoner till Type 646. Duplicerar uttag 7 på övre panel.
- UNBALANCED MICROPHONE INPUT** – använd detta uttag för att ansluta obalanserade mikrofoner till Type 646. Duplicerar uttag 8 på övre panel.
- DC POWER INPUT** – använd detta uttag för att ansluta den medföljande 12 V DC-strömförsörjningsenheten.

**SE** Eurorack Installation

Den Spring Type 646 kan tas ut ur sitt fabrikschassi och monteras i ett standard Eurorack-fodral (medföljer ej).

Vi rekommenderar att denna procedur endast utförs av en erfaren servicetekniker för att förhindra personsador eller skador på Spring Type 646. Eurorack-fallet måste ha en lämplig strömförsörjning med tillräcklig kapacitet för att driva Spring Type 646. Förbrukningen är 1 ampere vid 12 V DC.

En 10-stifts till 16 stifts adapterbandkabel levereras med Spring Type 646.

Se till att Eurorack-fodralet levererar  $\pm 12$  V DC och jord till rätt stift och att kabeln är i rätt riktning innan du fortsätter.

**Procedur**

Följ alla steg i rätt ordning.

1. Koppla bort strömmen och alla andra anslutningar till Spring Type 646.
2. Lossa de åtta skruvarna på den övre panelen enligt bilden. Det finns ingen anledning att lossa någon annan skruv.
3. Lyft försiktigt upp den övre panelenheten och vänd den så att kretskortet är vänd uppåt. Var försiktig så att du inte drar bandkabeln från undersidan av huvud-PCB.
4. Koppla bort bandkabeln på 24 stift från huvud-PCB:n på Spring Type 646 och ta bort enheten från chassit.

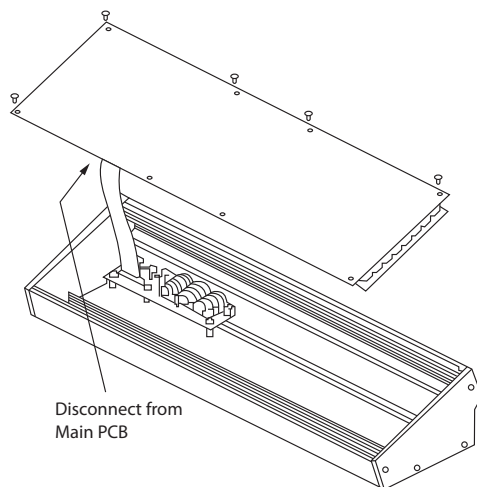

5. Förvara chassienheten och strömförsörjningen på en säker och torr plats.
6. Anslut den 10-poliga änden av den medföljande bandkabeladaptern till huvudkortet på Spring Type 646.
7. Efter att ha sett till att ditt Eurorack-fodral är isolerat från elnätet ansluts bandkabelns 16-stiftsände till ett extrauttag i fodralet.
8. Fäst Spring Type 646 fodralet med hjälp av åtta panelskruvarna.
9. Utför ett fullständigt säkerhetstest innan du använder Spring Type 646.

# SPRING REVERBERATION 646 Aan De Slag

**SE** Steg 3: Komma igång**OVERBLICK**

Den här "komma igång"-guiden hjälper dig att ställa in Spring Type 646 och kortfattat presentera dess funktioner.

**SAMBAND**

 För att ansluta Spring Type 646 till ditt system, se anslutningsguiden tidigare i detta dokument.

**MASKINVARUINSTÄLLNINGAR**

Gör alla anslutningar i systemet. Håll Spring Type 646 kraft avstängd när du gör några anslutningar.

Se till att ljudsystemet är avstängt.

Slå på Spring Type 646 för att slå på eventuella effektförstärkare och stänga av den sist. Detta hjälper till att förhindra att du slår på eller stänger av "pops or thumps" i högtalarna.

**UPPVÄRMNINGSTID**

Vi rekommenderar att du lämnar 15 minuter eller mer tid för Spring Type 646 att värma upp innan du spelar in eller live-prestanda. (Längre om det har tagits in från kylan.) Detta gör att precisionsanalogkretsarna kan nå sin normala driftstemperatur och inställda prestanda.



# SPRING REVERBERATION 646 Sterowanica

## PL Krok 2: Sterowanica

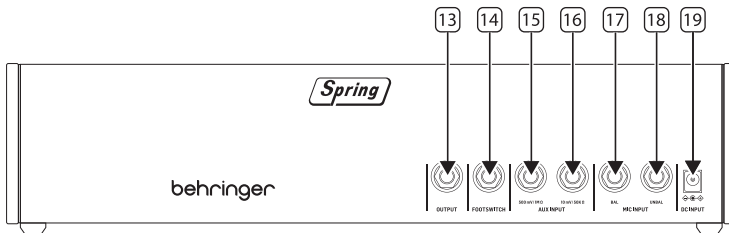
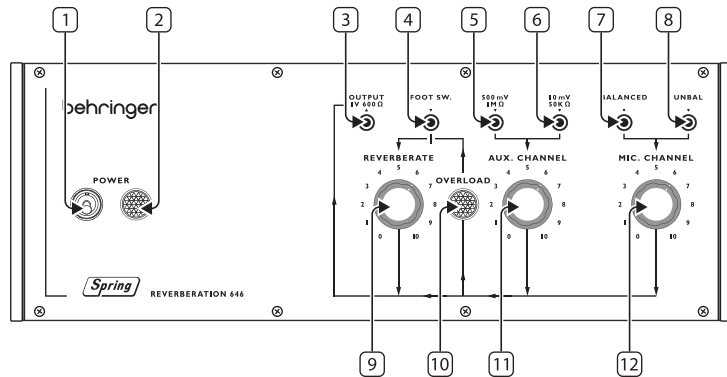

### LINIE SPRĘŻYN

Zalecamy zamontowanie Spring Type 646 w miejscu, gdzie będzie chroniony przed przewróceniem lub wibracjami, aby uniknąć niepożądanego hałasu z linii sprężyn.

### Górny panel

- POWER SWITCH**
- POWER INDICATOR**
- OUTPUT SOCKET** – użyj tego złącza 3.5 mm TS, aby podłączyć Typ 646 do wzmacniaczy, konsoli mikserskich lub interfejsów audio.
- FOOTSWITCH INPUT** – użyj tego złącza, aby podłączyć odpowiedni przełącznik nożny, pozwalający na wyłączenie efektu pogłosu.
- HIGH LEVEL LINE INPUT** – użyj tego złącza, aby podłączyć źródła audio wysokiego poziomu, jak keyboardy lub konsole mikserskie, do Typu 646.
- LOW LEVEL LINE INPUT** – użyj tego złącza, aby podłączyć źródła audio niskiego poziomu, takie jak gitary, do Typu 646.
- BALANCED MICROPHONE INPUT** – użyj tego złącza, aby podłączyć zbalansowane mikrofony do Typu 646.
- UNBALANCED MICROPHONE INPUT** – użyj tego złącza, aby podłączyć niezbalansowane mikrofony do Typu 646.
- REVERBERATE** – użyj tego pokrętki, aby ustawić poziom wyjściowy pogłosu.
- OVERLOAD INDICATOR** – zapala się, gdy sygnał przy którymś z wejść powoduje przeciążenie.
- AUX CHANNEL** – użyj tej regulacji, aby ustawić poziom wejściowy źródeł liniowych podłączonych do kanału AUX.
- MIC CHANNEL** – użyj tej regulacji, aby ustawić poziom wejściowy dla mikrofonu(ów) podłączonego do kanału mikrofonowego.

### Tyłny Panel

- OUTPUT** – użyj tego złącza 6.35 mm TS, aby podłączyć Typ 646 do wzmacniaczy, konsoli mikserskich lub interfejsów audio. Duplikuje złącze 3 na górnym panelu.
- FOOTSWITCH INPUT** – użyj tego złącza, aby podłączyć odpowiedni przełącznik nożny, pozwalający na wyłączenie efektu pogłosu. Duplikuje złącze 4 na górnym panelu.
- HIGH LEVEL LINE INPUT** – użyj tego złącza, aby podłączyć źródła audio wysokiego poziomu, jak keyboardy lub konsole mikserskie, do Typu 646. Duplikuje złącze 5 na górnym panelu.
- LOW LEVEL LINE INPUT** – użyj tego złącza, aby podłączyć źródła audio niskiego poziomu, takie jak gitary, do Typu 646. Duplikuje złącze 6 na górnym panelu.
- BALANCED MICROPHONE INPUT** – użyj tego złącza, aby podłączyć zbalansowane mikrofony do Typu 646. Duplikuje złącze 7 na górnym panelu.
- UNBALANCED MICROPHONE INPUT** – użyj tego złącza, aby podłączyć niezbalansowane mikrofony do Typu 646. Duplikuje złącze 8 na górnym panelu.
- DC POWER INPUT** – użyj tego złącza, aby podłączyć dostarczony zasilacz 12 V DC.

**PL Instalacja Eurorack**

Spring Type 646 można wyjmować z fabrycznego podwozia i zamontować w standardowej obudowie Eurorack (nie dostarczona).

Zaleca się, aby ta procedura była wykonywana tylko przez doświadczonego technika serwisowego, aby zapobiec uszkodzeniu ciała lub uszkodzeniu Spring Type 646. Obudowa Euroracka będzie musiała posiadać odpowiedni zasilacz o wystarczającej pojemności do zasilania Spring Type 646. Zużycie wynosi 1 amp przy 12 V DC.

Kabel taśmowy adaptera o przekątni 10-16-stykowym jest dostarczany z Spring Type 646.

Przed kontynuowaniem należy upewnić się, że obudowa Euroracka dostarcza  $\pm 12$  V DC i szlifowana do odpowiednich styków, a kabel jest we właściwej orientacji.

**Procedura**

Wykonaj wszystkie kroki w odpowiedniej kolejności.

1. Odłącz zasilanie i wszystkie inne połączenia z Spring Type 646.
2. Cofnij osiem śrub na górnym panelu, jak pokazano na rysunku. Nie ma potrzeby cofania innych śrub.
3. Ostrożnie unieś górny zespół panelu i obróć go tak, aby płytka drukowana była skierowana do góry. Uważaj, aby nie wyciągnąć kabla taśmowego z dolnej strony głównej płytki drukowanej.
4. Odłącz 24-pinowy kabel taśmowy od głównej płytki drukowanej Spring Type 646 i zdejmij zespół z obudowy.

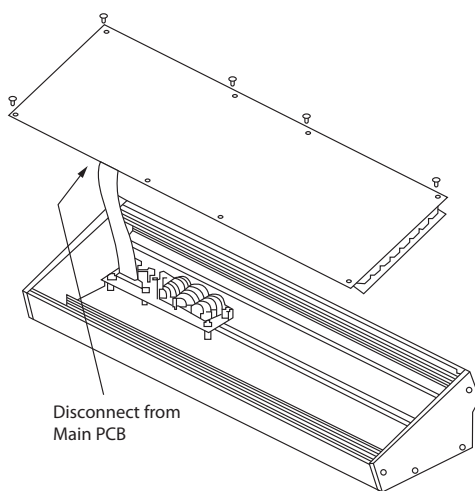

5. Montaż obudowy i zasilacz należy przechowywać w bezpiecznym, suchym miejscu.
6. Bezpiecznie podłącz 10-pinowy koniec dołączonego adaptera do kabli taśmowych do głównej płytki drukowanej Spring Type 646.
7. Po upewnieniu się, że etui Eurorack jest odizolowane od sieci, podłącz 16-pinowy koniec kabla taśmowego do zapasowego gniazdka w obudowie.
8. Zabezpiecz Spring Type 646 do obudowy za pomocą ośmiu śrub panelowych.
9. Przed użyciem Spring Type 646 należy wykonać pełny test bezpieczeństwa.

# SPRING REVERBERATION 646 Aan De Slag

**PL Krok 3: Pierwsze Kroki****PRZEGLĄD**

Ten "wprowadzenie" przewodnik pomoże Ci skonfigurować Spring Type 646 i krótko przedstawić swoje możliwości.

**POŁĄCZENIE**

 Aby podłączyć Spring Type 646 do systemu, zapoznaj się z przewodnikiem po połączeniach we wcześniejszej części tego dokumentu.

**KONFIGURACJA SPRZĘTU**

Nawiązuj wszystkie połączenia w systemie. Podczas wykonywania jakichkolwiek połączeń należy wyłączyć Spring Type 646 power.

Upewnij się, że system dźwiękowy jest wyłączony.

Włącz Spring Type 646 przed włączeniem wzmacniaczy mocy i wyłącz je jako ostatnie. Pomoże to zapobiec włączaniu lub wyłączaniu "wyskakuje lub thumps" w głośnikach.

**CZAS ROZGRZEWANIA**

Zalecamy pozostawienie 15 minut lub więcej czasu na Spring Type 646 do rozgrzewania przed nagraniem lub występem na żywo. (Dłużej, jeśli został przywieziony z zimna.) Pozwoli to na osiągnięcie normalnej temperatury pracy i dostrójonej wydajności precyzyjnych obwodów analogowych.

# SPRING REVERBERATION 646 コントロール

## ステップ 2: コントロール

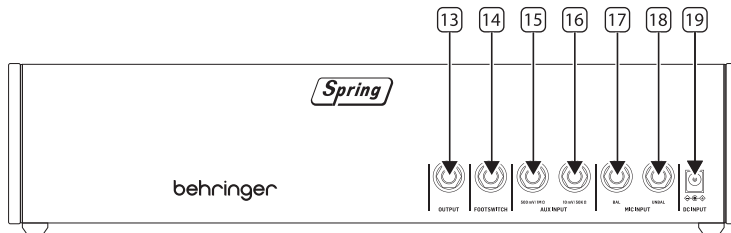
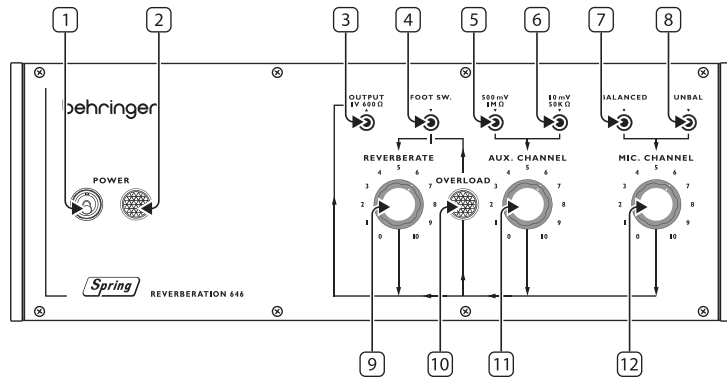

### スプリングライン

何かがぶつかった衝撃や振動により、スプリングライン（ばね列）に起因する意図せぬノイズが発生しないよう、Spring Type 646 をマウント設置の上ご使用になることをお勧めします。

### トップパネル

- POWER SWITCH (電源) スイッチ**
- POWER INDICATOR 電源インジケーター**
- OUTPUT (出力) ソケット** – Type 646 をアンプリファー、ミキシングデスクまたはオーディオインターフェイスに接続する際に使用する、3.5 mm TS ジャックソケットです。
- FOOTSWITCH INPUT (フットスイッチ入力)** – 適合するフットスイッチを接続し、リバーブレーション効果のバイパスに使用するソケットです。
- HIGH LEVEL LINE INPUT (ハイレベル ライン入力)** – キーボードやミキシングデスクなどのハイレベルオーディオソースを Type 646 に接続する際に使用するソケットです。
- LOW LEVEL LINE INPUT (ローレベル ライン入力)** – ギターなどのローレベルオーディオソースを Type 646 に接続する際に使用するソケットです。
- BALANCED MICROPHONE INPUT (マイクロフォン バランス入力)** – Type 646 に、マイクロフォンをバランス接続する際に使用するソケットです。
- UNBALANCED MICROPHONE INPUT (マイクロフォン アンバランス入力)** – Type 646 に、マイクロフォンをアンバランス接続する際に使用するソケットです。
- REVERBERATE (リバープレート)** – リバーブレーション出力レベルの設定に使用するコントロールです。
- OVERLOAD (過入力インジケーター)** – いずれかの入力端子が過入力になっている際に点灯するインジケーターです。
- AUX CHANNEL (AUX チャンネル)** – AUX チャンネルに接続したラインソースの、入力レベルの設定に使用するコントロールです。
- MIC CHANNEL (マイクロフォンチャンネル)** – マイクロフォンチャンネルに接続したマイクロフォンの入力レベルを設定する際に使用するコントロールです。

### 背面パネル

- OUTPUT (出力) ソケット** – Type 646 をアンプリファー、ミキシングデスクまたはオーディオインターフェイスに接続する際に使用する、3.5 mm TS ジャックソケットです。トップパネルのソケット 3 の複製です。
- FOOTSWITCH INPUT (フットスイッチ入力)** – 適合するフットスイッチを接続し、リバーブレーション効果をバイパスする際に使用するソケットです。トップパネルのソケット 4 の複製です。
- HIGH LEVEL LINE INPUT (ハイレベルライン入力)** – キーボードやミキシングデスクなどのハイレベルオーディオソースを Type 646 に接続する際に使用するソケットです。トップパネルのソケット 5 の複製です。
- LOW LEVEL LINE INPUT (ローレベルライン入力)** – ギターなどのローレベルオーディオソースを Type 646 に接続する際に使用するソケットです。トップパネルのソケット 6 の複製です。
- BALANCED MICROPHONE INPUT** – Type 646 にバランスマイクロフォンを接続する際に使用するソケットです。トップパネルのソケット 7 の複製です。
- UNBALANCED MICROPHONE INPUT** – Type 646 にアンバランスマイクロフォンを接続する際に使用するソケットです。トップパネルのソケット 8 の複製です。
- DC POWER INPUT (DC 電源入力)** – 付属の 12V DC 電源サプライを接続する際に使用するソケットです。

### ユーロラック のインストール

グランピアンタイプ 646 は、工場のシャーシから取り出し、標準のユーロラックケース(付属していない)に取り付けることができます。

この手順は、グランピアンタイプ 646 への人身傷害または損傷を防ぐために、経験豊富なサービス技術者によってのみ行うことをお勧めします。ユーロラックケースは、グランピアンタイプ 646 に電力を供給するのに十分な容量を備えた適切な電源を必要とします。消費は 12V DC で 1アンペアです。

10 ピンから 16 ピンのアダプタリボンケーブルは、グランピアンタイプ 646 に付属しています。

進む前に、Eurorack ケースが  $\pm 12V$  DC と接地を正しいピンに供給し、ケーブルが正しい向きであることを確認してください。

### プロシージャ

すべての手順を正しい順序で実行してください。

1. グランピアンタイプ 646 への電源およびその他の接続をすべて外します。
2. 図に示すように、上部パネルの 8 本のネジを元に戻します。他のねじを元に戻す必要はありません。
3. 慎重にトップパネルアセンブリを持ち上げ、PCB が上向きになるようにひっくり返します。メイン PCB の下側からリボンケーブルを引っ張らないように注意してください。
4. 24 ピンリボンケーブルをグランピアンタイプ 646 のメイン PCB から外し、シャーシからアセンブリを取り外します。

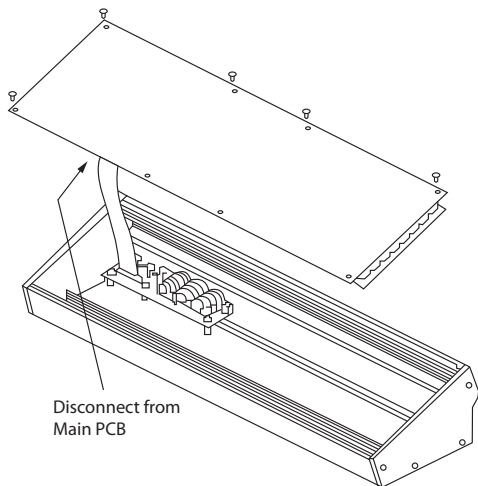

5. シャーシアセンブリと電源を安全で乾燥した場所に保管します。
6. 付属のリボンケーブルアダプタの 10 ピン 端子を、グランピアンタイプ 646 のメイン PCB にしっかりと接続します。
7. Eurorack ケースがメインから分離されていることを確認し、リボンケーブルの 16 ピンエンドをケースのスペアコンセントに接続します。
8. 本のパネルネジを使用して、グランピアンタイプ 646 をケースに固定します。
9. モジュールを使用する前に、完全な安全性テストを実行します。

## SPRING REVERBERATION 646 はじめに

### ステップ 3: はじめに

#### 概要

この「はじめに」ガイドは、グランピアンタイプ 646 を設定し、その機能を簡単に紹介するのに役立ちます。

#### 接続

 グランピアンタイプ 646 をシステムに接続するには、このドキュメントの前の接続ガイドを参照してください。

#### ハードウェアのセットアップ

システム内のすべての接続を確立します。接続を行う場合は、グランピアンタイプ 646 電源をオフにしてください。

サウンドシステムの電源がオフになっていることを確認します。

パワーアンプをオンにする前にグランピアンタイプ 646 をオンにし、最後に電源を切ります。これにより、スピーカ一の「ポップまたはサウンド」のオン/オフを防ぐことができます。

#### ウォームアップ時間

グランピアンタイプ 646 がウォームアップするまでに 15 分以上の時間を残してから、レコーディングやライブパフォーマンスを行うことをお勧めします。(寒さから持ち込まれた場合は長く。これにより、高精度アナログ回路が通常の動作温度に達し、性能を調整することができます。)

# SPRING REVERBERATION 646 控制

## 第二步: 控制

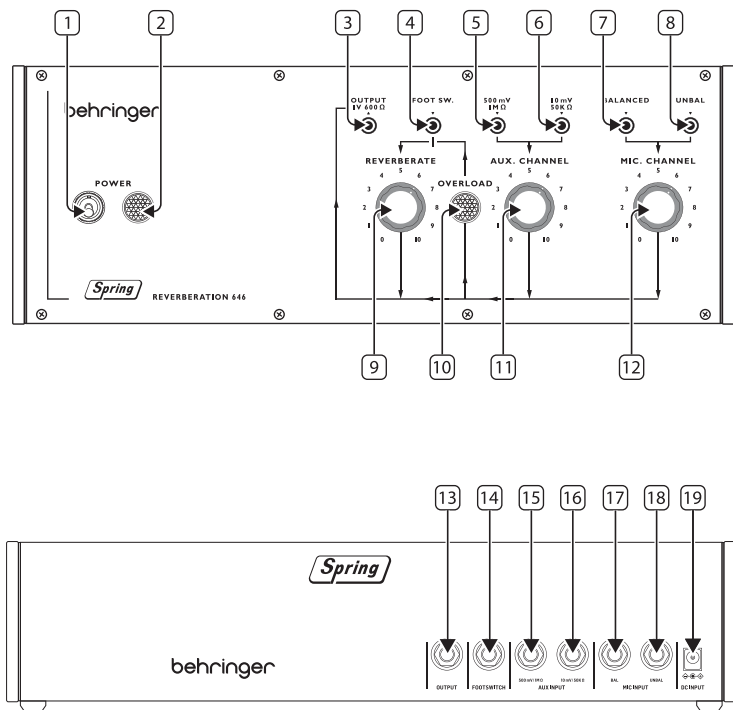

### 弹簧线

我们建议将 Spring 646 型安装在不会受到撞击或振动的地方,以避免弹簧线发出不必要的噪音。

### 顶面板

1. 电源开关 (POWER SWITCH)
2. 电源指示灯 (POWER INDICATOR)
3. 输出插口 (OUTPUT SOCKET) - 使用此 3.5 mm 单声道插座将 646 型连接到放大器、混音台或音频界面。
4. 踏板开关输入 (FOOTSWITCH INPUT) - 使用此插座连接合适的踏板开关来旁路混响效果。
5. 高电平线路输入 (HIGH LEVEL LINE INPUT) - 使用此插座将键盘或混音台等高电平音频源连接到 646 型。
6. 低电平线路输入 (LOW LEVEL LINE INPUT) - 使用此插座将低电平音频源,如吉他连接到 646 型。
7. 平衡麦克风输入 (BALANCED MICROPHONE INPUT) - 使用此插座将平衡麦克风连接到 646 型。
8. 非平衡麦克风输入 (UNBALANCED MICROPHONE INPUT) - 使用此插座将非平衡的麦克风连接到 646 型。
9. 混响 (REVERBERATE) - 使用此控制设置混响输出水平。
10. 超载指示灯 (OVERLOAD INDICATOR) - 当任一输入上的信号超载时,此指示灯会亮起。
11. 辅助通道 (AUX CHANNEL) - 使用此控制为连接到辅助通道的线路源设置输入电平。
12. 麦克风通道 (MIC CHANNEL) - 使用此控制设置连接到麦克风通道的麦克风的输入电平。

### 后面板

13. 输出插口 (OUTPUT SOCKET) - 使用此 6.35 mm 单声道插座将 646 型连接到放大器、混音台或音频界面。与顶面板上的插口 3 重复。
14. 踏板开关输入 (FOOTSWITCH INPUT) - 使用此插座连接合适的踏板开关来旁路混响效果。与顶面板上的插口 4 重复。
15. 高电平线路输入 (HIGH LEVEL LINE INPUT) - 使用此插座将键盘或混音台等高电平音频源连接到 646 型。与顶面板上的插口 5 重复。
16. 低电平线路输入 (LOW LEVEL LINE INPUT) - 使用此插座将低电平音频源,如吉他连接到 646 型。与顶面板上的插口 6 重复。
17. 平衡麦克风输入 (BALANCED MICROPHONE INPUT) - 使用此插座将平衡麦克风连接到 646 型。与顶面板上的插口 7 重复。
18. 非平衡麦克风输入 (UNBALANCED MICROPHONE INPUT) - 使用此插座将非平衡的麦克风连接到 646 型。与顶面板上的插口 8 重复。
19. 直流电源输入 (DC POWER INPUT) - 使用此插座连接随附的 12 伏直流电源。

### 欧洲拉克 安装

格兰皮安类型 646 可以从工厂底盘中取出, 并安装到标准 Eurorack 外壳 (未提供) 中。

我们建议, 此程序仅由经验丰富的服务技术人员执行, 以防止对格兰皮安类型 646 造成人身伤害或损坏。Eurorack 案例需要有一个合适的电源, 有足够的容量为 格兰皮安 646 型供电。消费是1放大一在 12V 直流。

格兰皮安类型 646 提供 10 针至 16 针适配器带状电缆。

请确保 Eurorack 案例将向正确的引脚提供  $\pm 12V$  DC 和接地, 并且电缆在继续前处于正确的方向。

### 程序

1. 请按照正确的顺序遵循所有步骤。
2. 断开电源和所有其他连接到格兰皮安类型 646。
3. 撤消顶部面板上的八个螺钉 (如图所示)。没有必要撤消任何其他螺丝钉。
4. 小心地抬起顶部面板 组件, 并 将其翻过来, 使多氯联苯朝上。小心 不要将带状电缆从主多氯联苯的下侧拉出。

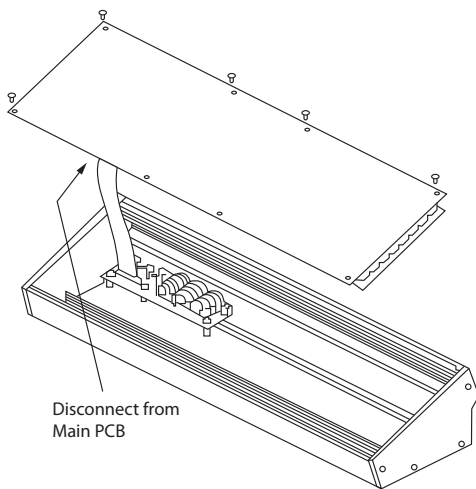

5. 将底盘装配和电源存放在安全干燥的地方。
6. 安全地将所提供的带状电缆适配器的 10 个针 端连接到格兰皮安类型 646 的主要多氯联苯。
7. 确保将 Eurorack 外壳与电源分离, 将带状电缆的 16 针端连接到案例中的备用插座。
8. 使用八个面板螺丝将格兰皮安类型 646 固定到箱子上。
9. 使用模块之前执行完整的安全测试。

## SPRING REVERBERATION 646 使用

### 第三步: 使用

#### 概述

此“开始”指南将帮助您设置格兰皮安类型 646 并简要介绍其功能。

#### 连接

 要将格兰皮安类型 646 连接到您的系统, 请在本文档的前面咨询连接指南。

#### 硬件设置

使系统中的所有连接。在连接时保持格兰皮安类型 646 电源关闭。

确保您的音响系统被关闭。

打开格兰皮安类型 646, 然后打开任何电源放大器, 并将其关闭最后。这将有助于防止扬声器中的任何打开或关闭“弹出或砰砰声”。

#### 加热时间

我们建议留下 15 分钟或更长时间, 让格兰皮安类型 646 在录制或现场表演前热身。(如果它已经从寒冷中带进来的时间更长)。这将使精密模拟电路的时间达到其正常的工作温度和调整性能。

## EN Specifications

Inputs	
Balanced Microphone x 2	25 $\Omega$ 20 $\mu$ v sensitivity
Unbalanced Microphone x 2	25 $\Omega$ 20 $\mu$ v sensitivity
High Level Auxilliary x 2	1 M $\Omega$ 500 mv sensitivity
Low Level Auxilliary x 2	50 k $\Omega$ 10 mv sensitivity
Outputs	
Unbalanced line level x 2	600 $\Omega$ -8 dBm Program Level
	+2 dBm Maximum Level
Controls	
Switches	Power (top panel)
Knobs	Reverberate
	Aux Channel
	Mic Channel
Sockets	Mute Footswitch x 2
Specifications	
Frequency Response	$\pm$ 2 dB 35 Hz - 20 kHz
Reverberation Delay	29 - 37 ms nominal
Reverberation Time	2 seconds at 300 Hz
Reverberation Response	$\pm$ 3 dB 100 Hz - 6 kHz
Size	37.37 x 13.56 x 8.64 cm (14.71 x 5.34 x 3.40") 72 hp when in Eurorack
Weight	1.58 kg (3.48 lbs)
Consumption	1000 mA 12 V DC

## 技术参数

输入	
平衡麦克风 x 2	25 $\Omega$ 20 $\mu$ v 灵敏度
非平衡麦克风 x 2	25 $\Omega$ 20 $\mu$ v 灵敏度
高电平辅助 x 2	1 M $\Omega$ 500 mv 灵敏度
低电平辅助 x 2	50 k $\Omega$ 10 mv 灵敏度
输出	
非平衡线路电平 x 2	600 $\Omega$ - 8 dBm 曲目电平
	+2 dBm 最大电平
控制	
开关	电源
旋钮	混响
	辅助通道
	麦克风通道
插座	静音踏板开关 x 2
技术指标	
频率响应	$\pm$ 2 db 35 Hz - 20 KHz
混响延迟	标称 29 - 37 ms
混响时间	300 Hz 时为 2 秒
混响响应	$\pm$ 3 dB 100 Hz - 6 KHz
尺寸	37.37 x 13.56 x 8.64 cm (14.71 x 5.34 x 3.40") 装入 Eurorack 时 72 hp
重量	1.58 kg (3.48 lbs)
消费	1000 mA 12 V DC

## Other important information

### EN Important information

#### 1. Register online.

Please register your new Music Tribe equipment right after you purchase it by visiting [musictribe.com](http://musictribe.com). Registering your purchase using our simple online form helps us to process your repair claims more quickly and efficiently. Also, read the terms and conditions of our warranty, if applicable.

**2. Malfunction.** Should your Music Tribe Authorized Reseller not be located in your vicinity, you may contact the Music Tribe Authorized Fulfiller for your country listed under “Support” at [musictribe.com](http://musictribe.com). Should your country not be listed, please check if your problem can be dealt with by our “Online Support” which may also be found under “Support” at [musictribe.com](http://musictribe.com). Alternatively, please submit an online warranty claim at [musictribe.com](http://musictribe.com) BEFORE returning the product.

#### 3. Power Connections.

Before plugging the unit into a power socket, please make sure you are using the correct mains voltage for your particular model. Faulty fuses must be replaced with fuses of the same type and rating without exception.

### ES Aspectos importantes

#### 1. Registro online.

Le recomendamos que registre su nuevo aparato Music Tribe justo después de su compra accediendo a la página web [musictribe.com](http://musictribe.com). El registro de su compra a través de nuestro sencillo sistema online nos ayudará a resolver cualquier incidencia que se presente a la mayor brevedad posible. Además, aproveche para leer los términos y condiciones de nuestra garantía, si es aplicable en su caso.

**2. Averías.** En el caso de que no exista un distribuidor Music Tribe en las inmediaciones, puede ponerse en contacto con el distribuidor Music Tribe de su país, que encontrará dentro del apartado “Support” de nuestra página web [musictribe.com](http://musictribe.com). En caso de que su país no aparezca en ese listado, acceda a la sección “Online Support” (que también encontrará dentro del apartado “Support” de nuestra página web) y compruebe si su problema aparece descrito y solucionado allí. De forma alternativa, envíenos a través de la página web una solicitud online de soporte en periodo de garantía ANTES de devolvernos el aparato.

**3. Conexiones de corriente.** Antes de enchufar este aparato a una salida de corriente, asegúrese de que dicha salida sea del voltaje adecuado para su modelo concreto. En caso de que deba sustituir un fusible quemado, deberá hacerlo por otro de idénticas especificaciones, sin excepción.

### FR Informations importantes

#### 1. Enregistrez-vous en ligne.

Prenez le temps d'enregistrer votre produit Music Tribe aussi vite que possible sur le site Internet [musictribe.com](http://musictribe.com). Le fait d'enregistrer le produit en ligne nous permet de gérer les réparations plus rapidement et plus efficacement. Prenez également le temps de lire les termes et conditions de notre garantie.

**2. Dysfonctionnement.** Si vous n'avez pas de revendeur Music Tribe près de chez vous, contactez le distributeur Music Tribe de votre pays : consultez la liste des distributeurs de votre pays dans la page “Support” de notre site Internet [musictribe.com](http://musictribe.com). Si votre pays n'est pas dans la liste, essayez de résoudre votre problème avec notre “aide en ligne” que vous trouverez également dans la section “Support” du site [musictribe.com](http://musictribe.com). Vous pouvez également nous faire parvenir directement votre demande de réparation sous garantie par Internet sur le site [musictribe.com](http://musictribe.com) AVANT de nous renvoyer le produit.

**3. Raccordement au secteur.** Avant de relier cet équipement au secteur, assurez-vous que la tension secteur de votre région soit compatible avec l'appareil. Veuillez à remplacer les fusibles uniquement par des modèles exactement de même taille et de même valeur électrique — sans aucune exception.

### DE Weitere wichtige Informationen

#### 1. Online registrieren.

Bitte registrieren Sie Ihr neues Music Tribe-Gerät direkt nach dem Kauf auf der Website [musictribe.com](http://musictribe.com). Wenn Sie Ihren Kauf mit unserem einfachen online Formular registrieren, können wir Ihre Reparaturanträge schneller und effizienter bearbeiten. Lesen Sie bitte auch unsere Garantiebedingungen, falls zutreffend.

**2. Funktionsfehler.** Sollte sich kein Music Tribe Händler in Ihrer Nähe befinden, können Sie den Music Tribe Vertrieb Ihres Landes kontaktieren, der auf [musictribe.com](http://musictribe.com) unter „Support“ aufgeführt ist. Sollte Ihr Land nicht aufgelistet sein, prüfen Sie bitte, ob Ihr Problem von unserem „Online Support“ gelöst werden kann, den Sie ebenfalls auf [musictribe.com](http://musictribe.com) unter „Support“ finden. Alternativ reichen Sie bitte Ihren Garantieanspruch online auf [musictribe.com](http://musictribe.com) ein, BEVOR Sie das Produkt zurücksenden.

**3. Stromanschluss.** Bevor Sie das Gerät an eine Netzsteckdose anschließen, prüfen Sie bitte, ob Sie die korrekte Netzspannung für Ihr spezielles Modell verwenden. Fehlerhafte Sicherungen müssen ausnahmslos durch Sicherungen des gleichen Typs und Nennwerts ersetzt werden.

### PT Outras Informações Importantes

#### 1. Registre-se online.

Por favor, registre seu novo equipamento Music Tribe logo após a compra visitando o site [musictribe.com](http://musictribe.com) com Registrar sua compra usando nosso simples formulário online nos ajuda a processar seus pedidos de reparos com maior rapidez e eficiência. Além disso, leia nossos termos e condições de garantia, caso seja necessário.

**2. Funcionamento Defeituoso.** Caso seu fornecedor Music Tribe não esteja localizado nas proximidades, você pode contatar um distribuidor Music Tribe para o seu país listado abaixo de “Suporte” em [musictribe.com](http://musictribe.com). Se seu país não estiver na lista, favor checar se seu problema pode ser resolvido com o nosso “Suporte Online” que também pode ser achado abaixo de “Suporte” em [musictribe.com](http://musictribe.com). Alternativamente, favor enviar uma solicitação de garantia online em [musictribe.com](http://musictribe.com) ANTES da devolução do produto.

**3. Ligações.** Antes de ligar a unidade à tomada, assegure-se de que está a utilizar a voltagem correcta para o modelo em questão. Os fusíveis com defeito terão de ser substituídos, sem qualquer excepção, por fusíveis do mesmo tipo e corrente nominal.

### IT Informazioni importanti

#### 1. Registratevi online.

Vi invitiamo a registrare il nuovo apparecchio Music Tribe subito dopo averlo acquistato visitando [musictribe.com](http://musictribe.com). La registrazione dell'acquisto tramite il nostro semplice modulo online ci consente di elaborare le richieste di riparazione in modo più rapido ed efficiente. Leggete anche i termini e le condizioni della nostra garanzia, qualora applicabile.

#### 2. Malfunctionamento.

Nel caso in cui il rivenditore autorizzato Music Tribe non si trovi nelle vostre vicinanze, potete contattare il Music Tribe Authorized Fulfiller per il vostro paese, elencato in “Support” @ [musictribe.com](http://musictribe.com). Se la vostra nazione non è elencata, controllate se il problema può essere risolto tramite il nostro “Online Support” che può anche essere trovato sotto “Support” @ [musictribe.com](http://musictribe.com). In alternativa, inviate una richiesta di garanzia online su [musictribe.com](http://musictribe.com) PRIMA di restituire il prodotto.

**3. Collegamento all'alimentazione.** Prima di collegare l'unità a una presa di corrente, assicuratevi di utilizzare la tensione di rete corretta per il modello specifico. I fusibili guasti devono essere sostituiti, senza eccezioni, con fusibili dello stesso tipo e valore nominale.

EN

ES

FR

DE

PT

IT



## Other important information

### NL Belangrijke informatie

#### 1. Registreer online.

Registreer uw nieuwe Music Tribe-apparatuur direct nadat u deze hebt gekocht door naar musictribe.com te gaan. Door uw aankoop te registreren via ons eenvoudige online formulier, kunnen wij uw reparatieclaims sneller en efficiënter verwerken. Lees ook de voorwaarden van onze garantie, indien van toepassing.

#### 2. Storing. Mocht uw

door Music Tribe geautoriseerde wederverkoper niet bij u in de buurt zijn gevestigd, dan kunt u contact opnemen met de door Music Tribe Authorized Fulfiller voor uw land vermeld onder "Support" op musictribe.com. Als uw land niet in de lijst staat, controleer dan of uw probleem kan worden opgelost door onze "Online Support", die u ook kunt vinden onder "Support" op musictribe.com. U kunt ook een online garantieclaim indienen op musictribe.com. VOORDAT u het product retourneert.

#### 3. Stroomaansluitingen.

Voordat u het apparaat op een stopcontact aansluit, moet u ervoor zorgen dat u de juiste netspanning voor uw specifieke model gebruikt. Defecte zekeringen moeten zonder uitzondering worden vervangen door zekeringen van hetzelfde type en dezelfde waarde.

### SE Viktig information

#### 1. Registrera online.

Registrera din nya Music Tribe-utrustning direkt efter att du köpt den genom att besöka musictribe.com. Att registrera ditt köp med vårt enkla onlineformulär hjälper oss att behandla dina reparationsanspråk snabbare och mer effektivt. Läs också villkoren i vår garanti, om tillämpligt.

#### 2. Fel. Om din Music Tribe-

auktoriserade återförsäljare inte finns i din närhet kan du kontakta Music Tribe Authorized Fulfiller för ditt land listat under "Support" på musictribe.com. Om ditt land inte är listat, kontrollera om ditt problem kan hanteras av vår "Onlinesupport" som också finns under "Support" på musictribe.com. Alternativt kan du skicka in ett online-garantianspråk på musictribe.com INNAN du returnerar produkten.

#### 3. Strömanslutningar. Innan

du ansluter enheten till ett eluttag, se till att du använder rätt nätspänning för just din modell. Felaktiga säkringar måste bytas ut mot säkringar av samma typ och märkning utan undantag.

### PL Ważna informacja

#### 1. Zarejestrować online.

Zarejestruj swój nowy sprzęt Music Tribe zaraz po zakupie na stronie musictribe.com. Zarejestrowanie zakupu za pomocą naszego prostego formularza online pomaga nam szybciej i efektywniej rozpatrywać roszczenia dotyczące naprawy. Przeczytaj również warunki naszej gwarancji, jeśli dotyczy.

#### 2. Awaria. Jeśli Twój

autoryzowany sprzedawca Music Tribe nie znajduje się w pobliżu, możesz skontaktować się z autoryzowanym dostawcą Music Tribe dla swojego kraju, wymienionym w sekcji „Wsparcie” na stronie musictribe.com. Jeśli Twojego kraju nie ma na liście, sprawdź, czy Twój problem może zostać rozwiązany przez nasze „Wsparcie online”, które można również znaleźć w sekcji „Wsparcie” na stronie musictribe.com. Alternatywnie, prześlij zgłoszenie gwarancyjne online na musictribe.com PRZED zwrotem produktu.

#### 3. Połączenia zasilania.

Przed podłączeniem urządzenia do gniazdka sieciowego upewnij się, że używasz odpowiedniego napięcia sieciowego dla danego modelu. Wadliwe bezpieczniki należy bez wyjątku wymienić na bezpieczniki tego samego typu i wartości.

### JP その他の重要な情報

**1. ヒューズの格納部 / 電圧の選択:** ユニットをパワーソケットに接続する前に、各モデルに対応した正しい主電源を使用していることを確認してください。ユニットによっては、230V と 120V の 2 つの違うポジションを切り替えて使う、ヒューズの格納部を備えているものがあります。正しくない値のヒューズは、絶対に適切な値のヒューズに交換されている必要があります。

**2. 故障:** Music Tribe ディーラーがお客様のお近くにならないときは、musictribe.com の "Support" 内に列記されている、お客様の国の Music Tribe ディストリビューターにコンタクトすることができます。お客様の国がリストにない場合は、同じ musictribe.com の "Support" 内にある "Online Support" でお客様の問題が処理できないか、チェックしてみてください。あるいは、商品を返送する前に、musictribe.com で、オンラインの保証請求を要請してください。

**3. 電源接続.** 電源ソケットに電源コードを接続する前に、本製品に適切な電圧を使用していることをご確認ください。不具合が発生したヒューズは必ず電圧および電流、種類が同じヒューズに交換する必要があります。

### CN 其他的重要信息

**1. 在线注册.** 请购买 Music Tribe 产品后立即在 musictribe.com 网站注册。网页上有简单的在线注册表格。这有助于我们更快更有效率地处理您维修等事宜。请阅读保修的相关条款及条件。

**2. 无法正常工作.** 若您的 Music Tribe 产品无法正常工作，我们会为您尽快修复。请联系您购买产品的销售商。若您所在地区没有 Music Tribe 销售商，请联系 musictribe.com 网站的 "WHERE TO BUY" 一栏下的所列出的子公司或经销商。

**3. 电源连接.** 将本设备连接电源前，请确保使用的电压正确。保险丝需要更换时，必须使用相同型号及定额的保险丝。

NL

SE

PL

JP

CN

## FEDERAL COMMUNICATIONS COMMISSION COMPLIANCE INFORMATION

**Behringer**

**SPRING REVERBERATION 646**

Responsible Party Name: **Music Tribe Commercial NV Inc.**

Address: **122 E. 42nd St.1,  
8th Floor NY, NY 10168,  
United States**

Email Address: **legal@musictribe.com**

### SPRING REVERBERATION 646

This equipment has been tested and found to comply with the limits for a Class B digital device, pursuant to part 15 of the FCC Rules. These limits are designed to provide reasonable protection against harmful interference in a residential installation. This equipment generates, uses and can radiate radio frequency energy and, if not installed and used in accordance with the instructions, may cause harmful interference to radio communications. However, there is no guarantee that interference will not occur in a particular installation. If this equipment does cause harmful interference to radio or television reception, which can be determined by turning the equipment off and on, the user is encouraged to try to correct the interference by one or more of the following measures:

- Reorient or relocate the receiving antenna.
- Increase the separation between the equipment and receiver.
- Connect the equipment into an outlet on a circuit different from that to which the receiver is connected.
- Consult the dealer or an experienced radio/TV technician for help.

This equipment complies with Part 15 of the FCC rules. Operation is subject to the following two conditions:

- (1) this device may not cause harmful interference, and
- (2) this device must accept any interference received, including interference that may cause undesired operation.

#### Important information:

Changes or modifications to the equipment not expressly approved by Music Tribe can void the user's authority to use the equipment.



Hereby, Music Tribe declares that this product is in compliance with Directive 2014/35/EU, Directive 2014/30/EU, Directive 2011/65/EU and Amendment 2015/863/EU, Directive 2012/19/EU, Regulation 519/2012 REACH SVHC and Directive 1907/2006/EC.

Full text of EU DoC is available at <https://community.musictribe.com/>

EU Representative: Music Tribe Brands DK A/S  
Address: Gammel Strand 44, DK-1202 København K, Denmark

UK Representative: Music Tribe Brands UK Ltd.  
Address: 8<sup>th</sup> Floor, 20 Farringdon Street London EC4A 4AB,  
United Kingdom



Correct disposal of this product: This symbol indicates that this product must not be disposed of with household waste, according to the WEEE Directive (2012/19/EU) and your national law. This product should be taken to a collection center licensed for the recycling of waste electrical and electronic equipment (EEE). The mishandling of this type of waste could have a possible negative impact on the environment and human health due to potentially hazardous substances that are generally associated with EEE. At the same time, your cooperation in the correct disposal of this product will contribute to the efficient use of natural resources. For more information about where you can take your waste equipment for recycling, please contact your local city office, or your household waste collection service.

We Hear You